

**T.C.
MİLLÎ EĞİTİM BAKANLIĞI**

ORTAÖĞRETİM PROJESİ

HARİTA-TAPU-KADASTRO

**MİRAS HUKUKU
380H00015**

Ankara, 2011

- Bu modül, mesleki ve teknik eğitim okul/kurumlarında uygulanan Çerçeve Öğretim Programlarında yer alan yeterlikleri kazandırmaya yönelik olarak öğrencilere rehberlik etmek amacıyla hazırlanmış bireysel öğrenme materyalidir.
- Millî Eğitim Bakanlığınca ücretsiz olarak verilmiştir.
- **PARA İLE SATILMAZ.**

İÇİNDEKİLER

AÇIKLAMALAR	iii
GİRİŞ	1
ÖĞRENME FAALİYETİ-1	3
1. MİRAS HUKUKU'NUN TANIMI VE KONUSU.....	3
1.1. Türk Miras Hukuku.....	3
1.2. Miras Hukuku'nun Ana Kavramları	4
1.2.1. Miras	4
1.2.2. Tereke	4
1.2.3. Muris.....	4
1.2.4. Mirasçı (Varis) ve Mirasçılık.....	5
1.3. Miras Sistemleri	5
1.3.1. Parantel Sistemi	5
1.4. Kanuni Mirasçılar	6
1.4.1. Kan Bağına Dayanan Kanuni Mirasçılık	6
1.4.2. Urukluğa Bağına Dayanan Yasal Mirasçılık	6
1.4.3. Akdi Bağına Dayanan Yasal Mirasçılık	7
1.5. Kanuni Mirasçı Zümreleri.....	7
1.6. Sağ Kalan Eşin Mirasçılığı	11
1.7. Devletin Mirasçılığı	12
UYGULAMA FAALİYETİ	13
ÖLÇME VE DEĞERLENDİRME	15
ÖĞRENME FAALİYETİ-2	16
2. MİRASIN İRADESİNE DAYANAN MİRASÇILIK.....	16
2.1. Ölüme Bağlı Tasarruf kavramı	17
2.2. Ölüme Bağlı Tasarruflarda Ehliyet	17
2.3. Ölüme Bağlı Tasarrufun Anlamı.....	18
2.3.1. Şekli Anlamda Ölüme Bağlı Tasarruflar	18
2.3.2. Maddi Anlamda Ölüme Bağlı Tasarruflar	21
2.4. Ölüme Bağlı Tasarrufların Çeşitleri.....	21
2.5. Ölüme Bağlı Tasarrufların Yorumu	23
2.6. Tasarrufların Şekli.....	24
2.6.1. Ölüme Bağlı Tasarrufların İptal Sebepleri ve Sonuçları	28
2.7. Tasarruf Hürriyeti ve Sınırları.....	29
2.7.1. Mahfuz Hisse	30
2.7.2. Mahfuz Hisseli Mirasçılar	30
2.7.3. Tasarruf Nisabı	31
2.7.4. Tenkis Davası	31
UYGULAMA FAALİYETİ	32
ÖLÇME VE DEĞERLENDİRME	34
ÖĞRENME FAALİYETİ-3	35
3. MİRASIN AÇILMASI.....	35
3.1. Mirasın Geçmesi (İntikali).....	35
3.1.1. Ölüm	36
3.1.2. Mirasın Gaipliği	36
3.2. Mirasın Açıldığı Yer	37

3.3. İhtiyat Tedbirleri	37
3.4. Mirasın Kazanılması (İktisabı).....	37
3.5. Mirasın Kazanılmasına Hâkim Olan İlkeler	38
3.5.1. Tüm Olarak İktisap (İntikal) Prensibi.....	38
3.5.2. Kendiliğinden İktisap Prensibi	38
3.5.3. İştirak Hâlinde Mülkiyet Prensibi.....	39
3.6. Muayyen (Belirli) Mal Vasiyetinin İktisabı (Kazanımı).....	39
3.7. Mirasın Tutulan Deftere Göre Kabulü	39
3.8. Miras Payının Temliki (Devri).....	40
3.9. Mirasın Reddi.....	41
3.10. Mirasın Paylaştırılması	42
3.10.1. Miras Şirketi	42
3.10.2. Mirasın Taksimi.....	42
3.10.3. Taksimın Sona Ermesi.....	44
UYGULAMA FAALİYETİ	46
ÖLÇME VE DEĞERLENDİRME	48
MODÜL DEĞERLENDİRME	49
CEVAP ANAHTARLARI.....	52
KAYNAKÇA	54

AÇIKLAMALAR

KOD	380H00015
ALAN	Harita Tapu Kadastro
DAL/MESLEK	10. Sınıf Alan Ortak
MODÜLÜN ADI	Miras Hukuku
MODÜLÜN TANIMI	Medeni Kanun'a uygun olarak Miras Hukuku'nu oluşturan esasları inceleyebilme becerisinin kazandırıldığı bir öğrenme materyalidir.
SÜRE	40/24
ÖN KOŞUL	Ön koşul yoktur.
YETERLİK	Miras Hukuku'nu oluşturan esasları incelemek
MODÜLÜN AMACI	Genel Amaç Türk Medeni Kanun'a uygun olarak Miras Hukuku'nu oluşturan esasları inceleyebileceksiniz. Amaçlar <ol style="list-style-type: none">1. Türk Medeni Kanunu'na göre mirası ve mirasçılığı inceleyebileceksiniz.2. Türk Medeni Kanunu'na göre mirasın iradesine dayanan mirasçılığı ve tasarrufların şeklini inceleyebileceksiniz.3. Türk Medeni Kanunu'na göre mirasın açılmasını inceleyebileceksiniz.
EĞİTİM ÖĞRETİM ORTAMLARI VE DONANIMLARI	Ortam: Sınıf, bilgi teknolojileri ortamı Donanım: Türkiye Cumhuriyeti Anayasası, kütüphane, Miras Hukuku ile ilgili düzenlenmiş CD'ler, internet, broşür, gazete, dergi, resimler, kitaplar, yansıtıcı (projeksiyon), örnek olay incelemeleri
ÖLÇME VE DEĞERLENDİRME	Modül içinde yer alan her öğrenme faaliyetinden sonra verilen ölçme araçları ile kendinizi değerlendireceksiniz. Öğretmen modül sonunda ölçme aracı (çoktan seçmeli test, doğru-yanlış testi, boşluk doldurma, eşleştirme vb.) kullanarak modül uygulamaları ile kazandığınız bilgi ve becerileri ölçerek sizi değerlendirecektir.

GİRİŞ

Sevgili Öğrenci,

Miras, miras bırakanın ölümü ile bütün hak ve borçlarının kanunun veya murisin ölümüne bağlı bir tasarrufla (kendi iradesiyle) gösterdiği kimselere geçmesidir.

Taşınmaz malların sınırlarını belirleyerek hukuki durumlarını tespit etme ve tapu siciline tescil ederek tapu belgelerini verme işleminin bütünü; haritacı, tapucu ve kadastronun işidir. Meslek hayatımızca hukuktan faydalanmak durumundayız. İşte bu bağlamda kişilerin ölümü hâlindeki işlemlerin esasını Miras Hukuku düzenler.

Mirasta (olasıdır ki) mülkiyet, kişinin ölümünden sonra başkalarına devredilecektir. O hâlde miras, mülkiyet ile doğrudan ilişkilidir. Mülkiyetin miras ile hangi koşullarda, nasıl, kimlere geçeceğini düzenleyen Miras Hukuku'nun; harita, tapu ve kadastron tarafından ele alınması bir zorunluluktur. Örneğin, paylaşılması gereken bir taşınmazın (tarla, arsa vb.) bölünmesinden tapusal işlemlerle kişi adına kayıt altına alınmasına kadar geçen süreçte haritacı, kadastroncu ve tapucu konuya dâhildir.

Elinizdeki modül Miras Hukuku'nun temel esaslarının öğretimine yöneliktir. Miras Hukuku'nun temel kavramlarını ve kurallarını bu modülle birlikte kavrayabilecek ve gerektiğinde mesleki yaşamınızda burada edindiğiniz bilgilere başvurabileceksiniz.

ÖĞRENME FAALİYETİ-1

AMAÇ

Türk Medeni Kanunu'na göre mirası ve mirasçılığı kavrayabileceksiniz.

ARAŞTIRMA

- Ailenizde veya çevrenizde miras paylaşımı yapmış kişilerle görüşerek nasıl mirasçı olduklarını, kimlerden ve nasıl mal veya borç sahibi olduklarını öğreniniz.
- Edindiğiniz bilgileri sınıfta arkadaşlarımızla paylaşınız.

1. MİRAS HUKUKU'NUN TANIMI VE KONUSU

Miras Hukuku, bir gerçek kişinin ölmesi veya gaipliğine (ne olduğunun bilinmemesi hâli) karar verilmiş olması hâlinde para ile ölçülebilen bütün hak ve borçlarının yani mal varlığının ne olacağını düzenleyen hukuk kurallarından ibarettir.

Başka bir deyişle Miras Hukuku, miras bırakanın hayatta iken elde etmiş olduğu taşınır ve taşınmaz malları ile hak, alacak ve borçlarının kimlere ne oranda ve şekilde geçeceğini düzenleyen kurallardır. Mal varlığının miras yoluyla intikali ancak gerçek kişilerde söz konusu olabilir.

Miras Hukuku mülkiyet hakkını kuvvetlendirir. Bir kişiyi sahip olduğu malların ölümünden sonra istediği kişilere geçmesini sağlar. Miras Hukuku uygulanmasaydı, mülkiyet hakkı tam bir hak olamazdı ve hak sahibine yalnızca sağlığında yararlanma hakkı veren bir hak hâline dönüşürdü.

1.1. Türk Miras Hukuku

Türk Miras Hukuku'nda önce ailenin korunması ve mirasçılığı düşüncesi egemendir. Türk vatandaşlarının miraslarıyla ilgili konularda Türk Hukuku uygulanır. Bu durum, kanunda "Miras, ölenin millî hukukuna tabidir." şeklinde düzenlenmiştir. Türk Miras Hukuku, Medeni Kanun'unun 495 ile 682. maddeleri arasında düzenlenmiştir.

Türk Miras Hukuku, İsviçre Medeni Kanunu'ndan faydalanılarak Türkiye'de 1926 yılında kabul edilen Türk Medeni Kanunu'nun üçüncü kitabında düzenlenmiştir. Türk Medeni Kanunu'nun miras ile ilgili hükümleri sırasıyla 1967, 1973, 1990 ve son olarak 13 Temmuz 2002'de düzenlenmiş ve son hâlini almıştır.

1.2. Miras Hukuku'nun Ana Kavramları

Miras Hukuku'nu incelemeyen önce hukukun kullandığı bazı kavramları açıklamak gerekir. Miras Hukuku şu kavramları doğurmuştur:

- Miras
- Tereke
- Muris
- Varis

1.2.1. Miras

Miras, kişilerin sağlığında elde etmiş olduğu taşınır ve taşınmaz malları ile hak, alacak ve borçlarının mirasçılara geçmesini ifade eder.

Miras yoluyla geçmesi gereken haklar, yalnızca mallara ilişkin haklardır. Kişiyeye özgü haklar (velayet, vesayet, dernek üyeliği vb.) mirasa girmez. Ayrıca kişiyeye özgü yararlanma ve oturma hakları da miras yoluyla geçmez.

1.2.2. Tereke

Tereke; mirasın konusunu oluşturan taşınır, taşınmaz mallarla hak, alacak ve borçların toplamına denir. Bunların mirasçılara geçmesine miras denir. O hâlde mirasla tereke az bir farkla aynı anlamdadır. Kişinin sağlığında elde ettiği hak ve borçlardan oluşan mal varlığı ölümünde tereke adını alır.



Resim 1.1: Mirasa konu olan taşınmaz mal



Resim 1.2: Mirasa konu olan taşınır mal

1.2.3. Muris

Muris (miras bırakan), ölümüyle birlikte mal varlığı mirasçı dediğimiz kişilere geçen kimsedir. Yani terekeyi bırakan gerçek kişiyeye denir.

Her insan miras bırakan (muris) olabilir. Zengin, fakir, küçük, büyük vb. arasında hiçbir fark yoktur. Az ya da çok mal bırakanlar arasında da fark yoktur, aynı kurallar uygulanır.

1.2.4. Mirasçı (Varis) ve Mirasçılık

Mirasçı, ölmüş veya gaipliğine karar verilmiş bir kimsenin mirasının (terekesinin) intikal ettiği gerçek veya tüzel kişidir.

Mirasçılık ya kanundan doğar veya miras bırakanın iradesinden doğar. Mirasçılık sıfatını kanun hükümlerine göre kazananlara kanuni mirasçı denir. Murisinden (miras bırakan) önce ölen kanuni mirasçının yerine varsa fûru (alt soyu) geçer.

Miras bırakanın iradesine göre mirasçılık sıfatını kazananlara da iradi mirasçı veya mansup mirasçı denir. Yani bunlar miras bırakanın yaptığı, ölüme bağlı tasarrufla (vasiyet ve miras mukavelesiyle) mirasçı tayin edilmiştir. İradi mirasçı muristen evvel ölmüşse miras onun fûruna (alt soyuna) geçmez.

1.3. Miras Sistemleri

Genel olarak uygulanmakta olan üç miras sisteminden bahsedilebilir. Bunlar:

➤ **Sınıf sistemi:**

Mirasçılar, kan hısımlarının ölmüş kişi yakınlığına göre sınıflara ayrılarak her sınıf için farklı hisseler belirlenir (Örnek: Fransız Miras Hukuku).

➤ **Ferdi sistem:**

Hısımların müteveffaya yakınlığı teker teker incelenir (Örnek: İslam Miras Hukuku).

➤ **Zümre sistemi:**

Mirasçıların zümrelere ayrılarak (4 zümre) her zümreye göre belirli oranlarda paylarının hesaplandığı sistemdir (Türk, İsviçre, Almanya Miras Hukuku).

Anlaşılaçağı gibi Türk Medeni Kanunu'na göre mirasçılık zümre sistemini benimsemiştir.

1.3.1. Parantel Sistemi

Kan hısımları arasında mirasçılık zümrelere göre belirlenir. Buna "parantel sistemi" denir. Parantel sistemi nesillerin birbirini takip etmesi esasına dayanır ve sistem üç paranteli değerlendirir.

Birinci parantel, miras bırakanın alt soyudur. Miras bırakanın çocukları, torunları alt soyunu oluşturur. Evlatlık edinilen kişi de miras bırakanın alt soyu gibi kabul edilir.

İkinci parantel, miras bırakanın ana ve babası ile bunların alt soyundan oluşur.

Üçüncü parantel ise miras bırakanın büyükana ve büyükbabası ile bunların alt soylarından oluşmaktadır.

Kan hısımları arasında öncelikle birinci parantelde bulunanlar mirasçılardır. Birinci parantelde mirasçı yoksa ikinci, ikinci parantelde de mirasçının olmaması hâlinde ise üçüncü parantelde bulunanlar mirasçı olurlar.

1.4. Kanuni Mirasçılar

Kanuni mirasçılık doğrudan kanundan doğan mirasçılıktır. Ölenin kan hısımları bu hakka sahiptirler. Evlatlık ile sağ kalan eş de böyledir. İleriki konularda görüleceği gibi devlet de bu hakka sahiptir.

Bu tür mirasçılık, muris ile mirasçı arasındaki aile ilişkilerine veya tabiiyet (uyruklu) bağına dayanır. Kanuni mirasçılar; murisin kan hısımları, evlatlığı, sağ kalan eşi ve devlettir.

1.4.1. Kan Bağına Dayanan Kanuni Mirasçılık

Bir kişini kan hısımları çok ötelere gidebilir; çocuklar, torunlar, torun çocukları, torun torunları ve devamı aynı soydan gelen kan hısımlarıdır.

Evlatlık da kanuni mirasçılardandır. Evlatlık ve alt soyu, kendini evlat edinene kan hısımları gibi mirasçı olur. Ayrıca evlatlığın kendi ailesinden olan mirasçılık hakları da devam eder. Buna çifte mirasçılık denir. Evlatlık, sadece kendini evlat edinenin mirasçısıdır. Karı ve koca birlikte evlat edinebilirler bu durumda evlatlık, her ikisinin de mirasçısı olur. Evlat edinen ve hısımları ise evlatlığa mirasçı olamazlar.

Kan bağına dayanan kanuni mirasçılık dört derece ile tanımlanır

➤ **Birinci dereceden mirasçılar:**

Murisin fûru (alt soyu) çocukları, torunları, torun çocukları, torunların torunları murisin birinci dereceden mirasçılardır. Çocukların miras hakları eşittir. Muristen önce ölmüş çocukların yerine onların alt soyuna (fûru) geçer.

➤ **İkinci dereceden mirasçılar:**

Murisin ana babası ve onların alt soyu (fûru) dur. Ana babanın miras hakları da eşittir. Ana veya babadan biri, muristen önce ölmüşse onun yerine fûru (alt soyu) yani çocukları, torunları (murisin kardeşleri, kardeş çocukları) geçer.

➤ **Üçüncü dereceden mirasçılar:**

Murisin büyükana ve babasıdır. Bunlar da eşit surette mirasçılardır.

➤ **Büyükana ve büyükbabanın ana-babalarının durumu:**

Murisin büyükana ve büyükbabasının ana ve babalarının (büyük dede ve büyük nine) ve onların çocuklarının (büyük amca, büyük hala, büyük dayı, büyük teyze) oluşturdukları dördüncü parantelde mirasçılık yoktur.

İlk üç parantelde hiç mirasçı yoksa miras devlete geçer.

1.4.2. Uyruklu Bağına Dayanan Yasal Mirasçılık

Mirasın en son mirasçısı devlet (hazine) tir. Murisin ilk üç zümrede mirasçısı yoksa, eşi yoksa ve muris de herhangi bir kimseyi mirasçı tayin etmemişse mirası devlete geçer. Devlet, yani hazine, cüzi haleftir. Yani murisin borçlarından, kendine intikal eden mal kadar sorumlu olup kendi mal varlığı ile sorumlu değildir.

1.4.3. Akdi Baęa Dayanan Yasal Mirasçılık

Türk Medeni Kanunu; miras bırakana, ölüme baęlı bir tasarrufla herhangi bir kimseyi veya kimseleri mirasçı atama hakkını tanımıştır. Muris terekesinin tamamı veya bir kısmı için bir kişiyi mirasçı atayabilir.

Miras bırakan bir kişiyi terekesinin bir bölümü için atayabileceęi gibi bir kişiyi mirasçı atamaksızın ona terekesinden belirli bir malın verilmesini de isteyebilir. Akdi baę ileriki konularda görülecek “miras sözleşmesi” ile sağlanır.

1.5. Kanuni Mirasçı Zümreleri

Birbirine kan baęı ile baęlı olanlar, yani kan hısımları arasındaki mirasçılıktır. Kan baęına dayalı kanuni mirasçılıkta zümre sistemi benimsenmiştir. Zümre, bir kişiden türeyen kimselerin, o kişi ile birlikte oluşturduęu topluluęa verilen addır. Murisin usulü (üst soyu) ve füru (alt soyu) olan kan hısımları, mirasçı olmaları bakımından üç zümreye ayrılmıştır. Murisin alt soyu 1. zümre, üst soyu ise 2. ve 3. zümre olarak mirasçı olabilmektedir.

Zümre yönetimi içinde mirasçıların belirlenmesi bakımından aşağıdaki ilkeler geçerlidir.

Yakın bir zümreden olan hısımlar, daha sonraki hısımları miras dışı bırakırlar. Mirasın bir sonraki zümreye geçebilmesi için önceki zümreden hiçbir mirasçının bulunmaması gerekir.

Zümre içinde miras bırakana yakın olan hısımlar, daha uzak hısımları miras dışı bırakır. Örneęin, miras bırakan öldüğünde çocuęu yaşıyor ise torunları mirasçı olamaz.

Miras, her zümre içinde kanuni mirasçı olan kan hısımları arasında eşit olarak bölünür.

Zümre içinde kan hısımlarının muristen önce ölmesi hâlinde bunun yerine ölenin mirasçısı geçer. Örneęin, miras bırakandan önce miras bırakanın çocuęu ölmüş ise ölü çocuęun mirasçıları dięer kardeşlerle birlikte mirasçı olur (Şekil 1.5).

Miras bırakanın çocuęunun mirasçısı yoksa ölen çocuęun miras hakkı yanındaki mirasçılara geçer. Örneęin, miras bırakandan önce miras bırakanın çocuęu ölmüş ise ölü çocuęun da hiçbir mirasçısı yoksa miras hakkı dięer kardeşlere geçer.

Gösterim Şekilleri



Şekil 1.1: Zümredeki kişilerin gösterimi

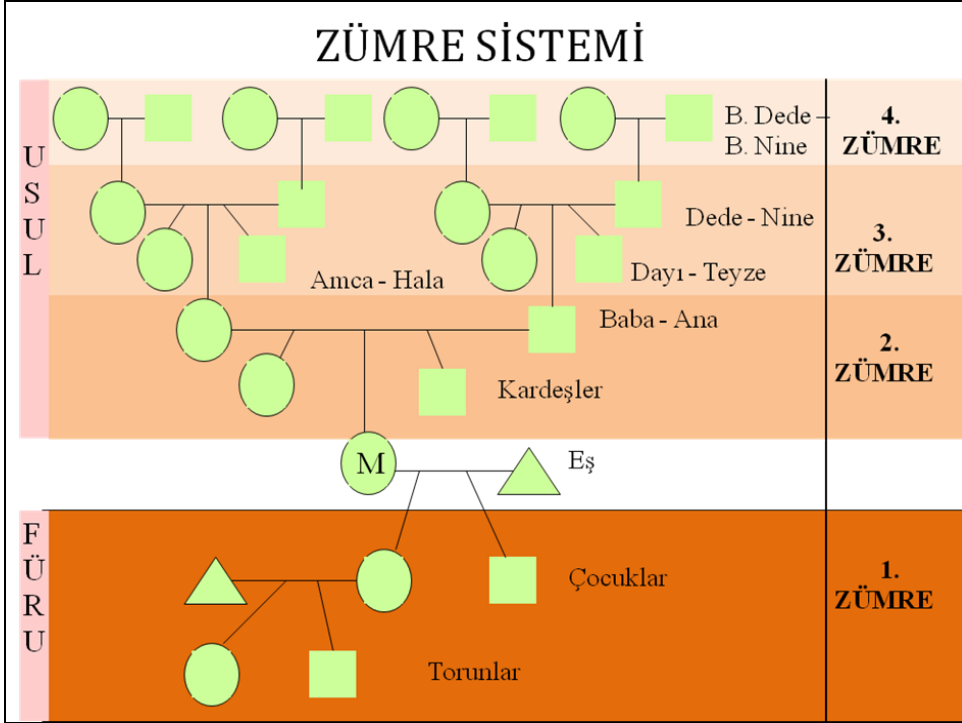

Şekil 1.2: Zümre sisteminin gösterimi

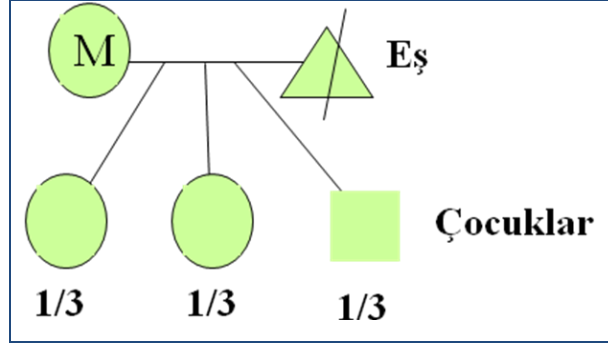

Şekil 1.3: Çocukların miras payları

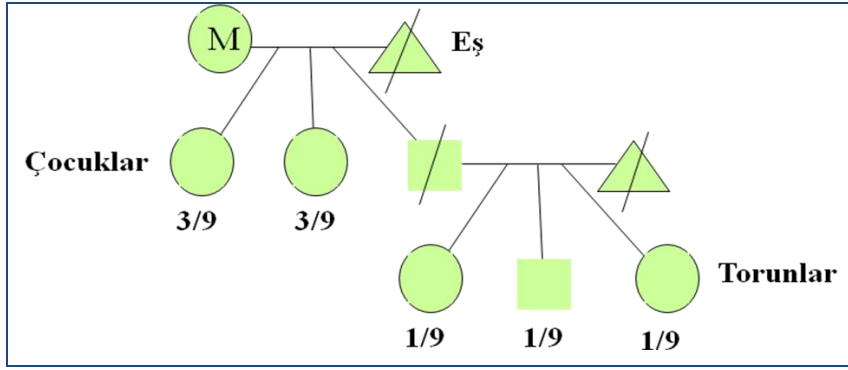

Şekil 1.4: Torunların miras payları

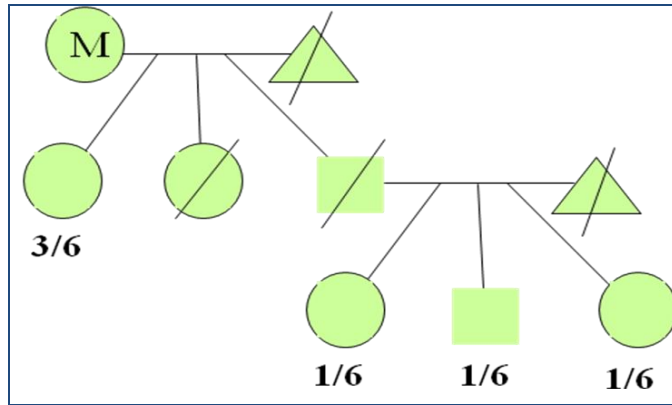

Şekil 1.5: Alt soy bırakmadan ölen çocuğun mirasının geçişi

➤ **I. zümre (derece) kanuni mirasçılar**

Miras bırakanın 1. derecedeki mirasçıları fürüdür. Furu; çocuklar, torunlar, torun çocukları olarak gider. Furu sıfatıyla bir kimseye mirasçı olabilmek için tabi ve fiili bir

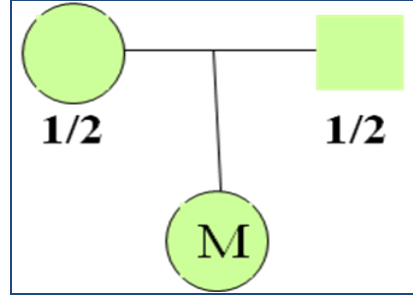

Şekil 1.8: Sağ olan anne ve babanın mirasının durumu

➤ III. zümre kanuni mirasçılar

Bunlar, murisin büyükanne ve büyükbabaları ile bunların fûru (alt soyu) dur. Yani hala, dayı, amca ve teyze ile bunların çocukları, torunlarıdır. Bunlar da eşit olarak miras alırlar.

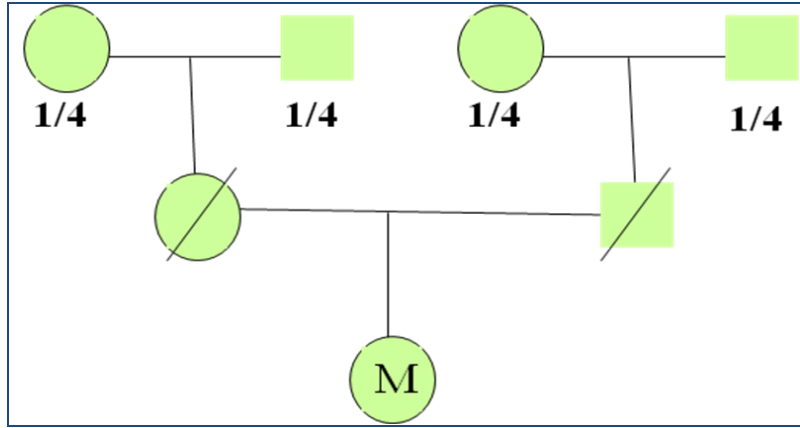

Şekil 1.9: Sağ kalan büyükanne ve büyükbabaların miras payı

1.6. Sağ Kalan Eşin Mirasçılığı

Her şeyden önce sağ kalan eşin mirasçı olabilmesi için muris ile arasında geçerli bir evliliğin bulunması ve ölüm anında bu evliliğin devam ediyor olması gerekir. Boşanma davaları devam ederken karar kesinleşinceye kadar eşler birbirinin mirasçısı olurlar.,

Sağ kalan eşin mirasçılığı ise şu şekildedir:

- Eş, tek başına ise mirasın tamamını alır.
- Eş, birinci zümre mirasçıları [murisin fûru (alt soyu), çocukları, torunları] ile birlikte mirasçı ise mirasın 1/4'ünü alır (Şekil 1.10).
- Eş, ikinci zümre mirasçıları [murisin ana-babası veya bunların fûru (alt soyu)] ile birlikte mirasçı ise mirasın 1/2'sini alır.

- Eş, üçüncü zümre mirasçıları olan büyük anne ve babalar veya bunların çocukları ile birlikte mirasçı olursa mirasın $\frac{4}{3}$ 'ünü alır.

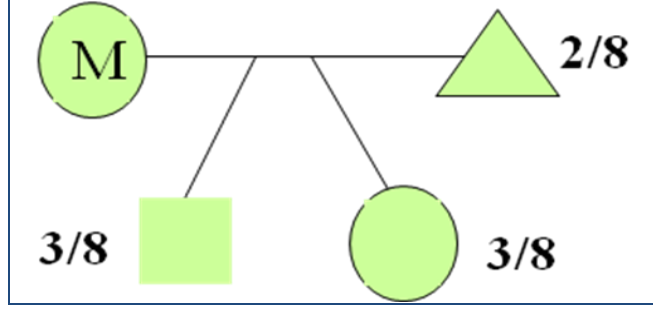

Şekil 1.10: sağ kalan eşin miras payı

1.7. Devletin Mirasçılığı

Murisin en son kanuni mirasçısı devlet (Hazine) tir. Murisin ilk üç parantelde hiç mirasçısı yoksa, eşi de kendisinden önce ölmüşse ve muris herhangi bir kimseyi mirasçı tayin etmemişse miras devlete kalır. Kısaca mirasçı bırakmaksızın ölen kimsenin mirası devlete geçer. Devletin mirasçı olabilmesi için miras bırakanın hiç yasal mirasçısının olmaması ve ölüme bağlı tasarruflar ile mirasçı tayin edilmemiş olması gerekir.

Miras bırakanın mirasçısı bulunup bulunmadığı veya mirasçıların tamamı bilinmiyorsa sulh hâkimi, uygun araçlarla ve bir ay ara ile iki defa ilan yapıp hak sahiplerini son ilandan başlayarak en geç bir yıl içinde mirasçılık sıfatlarını bildirmeye çağırır. İlan süresinde kimse başvurmazsa ve sulh hâkimi de hiçbir mirasçı tespit edememişse miras sebebiyle istihkak davası açma hakkı saklı kalmak üzere miras devlete geçer.

Devlet, miras bırakan tarafından atanmış mirasçı da olabilir. Yasal ve atanmış mirasçılar mirası reddedebilirler. Devlet de mirası reddetme hakkına sahiptir. Devlet mirası reddedince en yakın mirasçıların tümü tarafından reddedilen tereke, iflas dairesince tasfiye edileceği için burada da iflas dairesi tasfiye işlemlerine başlayacaktır.

Devlet resmî tasfiyeyi (ayıklama) talep etmiş ise tasfiye yapılacak tasfiyede bir bakiye kalırsa devlete verilecektir. Devlet resmî tasfiye talep etmemiş ise fakat tereke borca batık ise ve şartları varsa mirasın devlet tarafından hükmen reddedileceği kabul edilir.

Devlet, diğer mirasçılardan farklı olarak hiçbir zaman mirasçılık sıfatını kaybetmez. Mirasçılık sıfatının kaybı ya iradidir veya istenmeyen hareketler veyahut da bilgisizlik gibi sebeplerle gayri iradidir ki bu sebepler Kanun'da gösterilmiştir.

Devlet diğer yasal mirasçıların sahip olduğu haklara sahip olup miras sebebiyle istihkak ve iptal davaları açabilir.

UYGULAMA FAALİYETİ

Murat, bir ailenin tek çocuğudur. Yüksek öğrenimini tamamlamak için İngiltere'ye okumaya gitmiş, orada Sarah ile tanışmış ve onunla evlenmiştir.

Murat İngiltere'de iken annesi ve babası trafik kazasında ölmüştür. Murat'ın büyükanne ve büyükbabaları da hayatta değildir.

Sarah Murat'la evlendikten sonra Türk vatandaşı olmuştur. Daha sonra Türkiye'ye yerleşen karı kocanın Arda isminde bir de çocukları olmuştur. Murat, 5 yıl sonra hayatını kaybeder ve geride hatırı sayılır bir mal bırakır.

Yukarıda verilen örnek olay incelemesindeki hukuki durumları inceleyiniz.

İşlem Basamakları	Öneriler
➤ Miras durumunu Türk Miras Hukuku'na göre değerlendiriniz.	➤ Murat'ın ölümüyle Sarah, eşinin mirasçısıdır. Ancak İngiliz olan Sarah'ın hangi miras Hukuku'na tabi olduğunu belirleyiniz.
➤ Miras durumunu miras hukukunun ana kavramlarına göre değerlendiriniz.	➤ Örnek olaydaki tereke, muris, mirasçının kimleri ifade ettiğini belirleyiniz.
➤ Miras durumunu miras sistemlerine göre değerlendiriniz.	➤ Örnek olaydaki mirasçılar, hangi miras sistemine göre mirastan pay alacaklarını tespit ediniz.
➤ Kanuni mirasçıları tespit ediniz.	➤ Örnek olaydaki kanuni mirasçıların kimler olduğunu belirleyiniz.
➤ Kanuni mirasçı zümrelerini tespit ediniz.	➤ Sarah ve Arda'nın hangi zümrenin mirasçıları olduğunu belirleyiniz.
➤ Sağ kalan eşin mirasçılığını inceleyiniz.	➤ Sarah'ın mirastan alabileceği payı ve bu payın artabileceğini araştırınız.
➤ Devletin mirasçılığını inceleyiniz.	➤ Sarah ve Arda'nın olmaması durumunda mirasçının kim olacağını tespit ediniz.

KONTROL LİSTESİ

Bu faaliyet kapsamında aşağıda listelenen davranışlardan kazandığınız beceriler için **Evet**, kazanamadığınız beceriler için **Hayır** kutucuğuna (X) işareti koyarak kendinizi değerlendiriniz.

	Değerlendirme Ölçütleri	Evet	Hayır
1	Miras durumunu Türk Miras Hukuku'na göre değerlendirdiniz mi?		
2	Miras durumunu miras hukukunun ana kavramlarına göre değerlendirdiniz mi?		
3	Mirası durumunu miras sistemlerine göre değerlendirdiniz mi?		
4	Kanuni mirasçıları tespit ettiniz mi?		
5	Kanuni mirasçı zümrelerini tespit ettiniz mi?		
6	Sağ kalan eşin mirasçılığını incelediniz mi?		
7	Devletin mirasçılığını incelediniz mi?		

DEĞERLENDİRME

Değerlendirme sonunda “Hayır” şeklindeki cevaplarınızı bir daha gözden geçiriniz. Kendinizi yeterli görmüyorsanız öğrenme faaliyetini tekrar ediniz. Bütün cevaplarınız “Evet” ise “Ölçme ve Değerlendirme” ye geçiniz.

ÖLÇME VE DEĞERLENDİRME

Aşağıda verilen cümlelerde boş bırakılan yerlere doğru sözcükleri yazınız.

1. Mal varlığının miras yoluyla intikali ancak kişilerde söz konusu olabilir.
2. Türk Miras Hukuku'nda önce düşüncesi egemendir.
3. Kişilerin sağlığında elde etmiş olduğu taşınır ve taşınmaz malları ile hak, alacak ve borçlarının mirasçılara geçmesine denir.
4. Mirasın konusunu oluşturan taşınır, taşınmaz mallarla hak, alacak ve borçların toplamına denir.

Aşağıda verilen cümleleri doğru - yanlış durumuna göre işaretleyiniz.

5. () Ölen kişinin anne ve babası II. zümre mirasçılardır.
6. () Murisin en son mirasçısı IV. zümre mirasçılardır
7. () Murisin imam nikâhıyla evli eşi onun yasal mirasçısı olamaz.
8. () Devletin mirasçı olabilmesi için III. zümrede murisin mirasçısının var olması gerekmektedir.

DEĞERLENDİRME

Cevaplarınızı cevap anahtarıyla karşılaştırınız. Yanlış cevap verdiğiniz ya da cevap verirken tereddüt ettiğiniz sorularla ilgili konuları faaliyete geri dönerek tekrarlayınız. Cevaplarınızın tümü doğru ise bir sonraki öğrenme faaliyetine geçiniz.

ÖĞRENME FAALİYETİ-2

AMAÇ

Türk Medeni Kanunu'na göre murisin iradesine dayanan mirasçılığın esaslarını ve tasarrufların şeklini tanıyıp kavrayabileceksiniz inceleyebileceksiniz.

ARAŞTIRMA

- Ailenizde veya çevrenizde varsa vasiyet yolu ile miras edinmiş kişilerle görüşerek nasıl miras edindiklerini ve hukuki süreçte nelerle karşılaştıklarını öğreniniz.
- Edindiğiniz bilgileri sınıfta arkadaşlarınızla paylaşınız.

2. MURİSİN İRADESİNE DAYANAN MİRASÇILIK

Murisin iradesinden doğan ve neticesi onun ölümüyle meydana gelen mirasçılığa "iradi mirasçılık ya da ölüme bağlı tasarruftan doğan mirasçılık" denir.

- **İradi (mansup) mirasçılık**
 - **Mirasçı atama:** Kanunumuz murise ölüme bağlı bir tasarrufla herhangi bir kimseyi veya kimseleri mirasçı olarak atama imkânı vermiştir. Bu gerçek veya tüzel kişi olabilir.
 - **Belli mal vasiyeti:** Muris, bir kimseyi mirasçı atamaksızın ona terekesinden belli bir malın bırakılmasını da isteyebilir.
 - **Ölüme bağlı tasarruflar:** Ölüme bağlı tasarruflar, murisin ölümünü düşünerek yapılmasını istediği hususları bir hukuki muamele ile bildirmesidir. Bunlar; vasiyet ve miras mukavelesidir.



Resim 2.1: Vasiyetname (iradi bir mirasçılık)



Şema 2.1: İradi mirasçılık

2.1. Ölüme Bağlı Tasarruf kavramı

Neticeleri ölümden sonra meydana geldiği için iradi mirasçılığa (herhangi bir kimseyi veya kimseleri mirasçı olarak atama) "ölüme bağlı tasarruflar" denir. Ölüme bağlı tasarruflar, murisin ölümünü düşünerek yapılmasını istediği hususları bir hukuki muamele ile bildirmesidir. Bunlar:

- Vasiyet
- Miras sözleşmesi

Ölüme bağlı tasarrufun özelliği, bildirim sahibinin ancak ölümünden sonra sonuç ve hüküm meydana getirmesidir. Miras bırakanın bir kişiyi mirasçı ataması, bir kişiye bazı mallarını vasiyet etmesi gibi işlemlerdir.

2.2. Ölüme Bağlı Tasarruflarda Ehliyet

Ölüme bağlı tasarrufların bu tasarrufları yapabilme koşulları yönünden bazı şartları vardır; bunlar şöyledir:

Vasiyet yapabilmek için ayırt etme gücüne sahip ve on beş (15) yaşını doldurmuş olmak gerekir.

Miras sözleşmesi yapabilmek için ise ayırt etme gücüne sahip ve ergin (18 yaşından büyük) olmak, kısıtlı bulunmamak gerekir (bk. Kişi ve Aile Hukuku Modülü "1.2.3.2. Kişilerin Eylem Ehliyeti").

2.3. Ölüme Bağlı Tasarrufun Anlamı

Ölüme bağlı tasarruf, gerçek kişilerin ölümünden sonra hukuki etki ve hükümler doğurmak üzere yapılan işlemlere denir.

Mirasçı olarak alt soyu, ana ve babası, kardeşleri veya eşi bulunan, miras bırakan; mirasının saklı paylar dışında kalan kısmında ölüme bağlı tasarrufta bulunabilir. Bu mirasçılardan hiçbiri yoksa miras bırakan, mirasının tamamında tasarruf edebilir.

2.3.1. Şekli Anlamda Ölüme Bağlı Tasarruflar

Hangi tür ölüme bağlı tasarruf olursa olsun “Ölüme Bağlı Tasarruflar” ya “Vasiyetname” ya da “Miras Sözleşmesi” şeklinde yapılır. Ancak bu iki şekilden birine uyularak ölüme bağlı tasarruflar yapılabilir. İçerikleri farklı olsa da bu iki şeklin dışında ölüme bağlı bir tasarruf yapılamaz.



Şema 2.2: Ölüme bağlı tasarruf şekilleri

2.3.1.1. Vasiyetname

Ölüme bağlı tasarrufların en çok başvurulan şeklidir. Tek taraflı bir hukuki işlemdir. Bu nedenle her zaman cayılabilir. Muris; mahfuz (saklı) hisse kurallarına uyarak bu yolla (vasiyetname) ölüme bağlı tasarruflarda bulunabilir.

Vasiyetname; tek taraflı bir irade beyanı ile meydana gelen hukuki işlem olduğu için her zaman cayılabilir. Cayma, açık şekilde imha (yırtmak) suretiyle ve dolaylı bir şekilde yani sonraki tarihli vasiyetnamede aykırı hükümler bulunması olmak üzere iki türlü olabilir.

Vasiyetname içeriğinin belirlenmesinde vasiyetçi serbesttir. İsteddiği zaman vasiyetini değiştirebilir, hatta tamamen yok edebilir.

Vasiyetname üç şekilde olabilir:

- El yazısı vasiyetname
- Resmî vasiyetname
- Sözlü vasiyetname

Bir sonraki öğrenme faaliyetinde “Tasarrufların Şekli” bahsinde konu ile ilgili detaylı bilgi bulacaksınız.

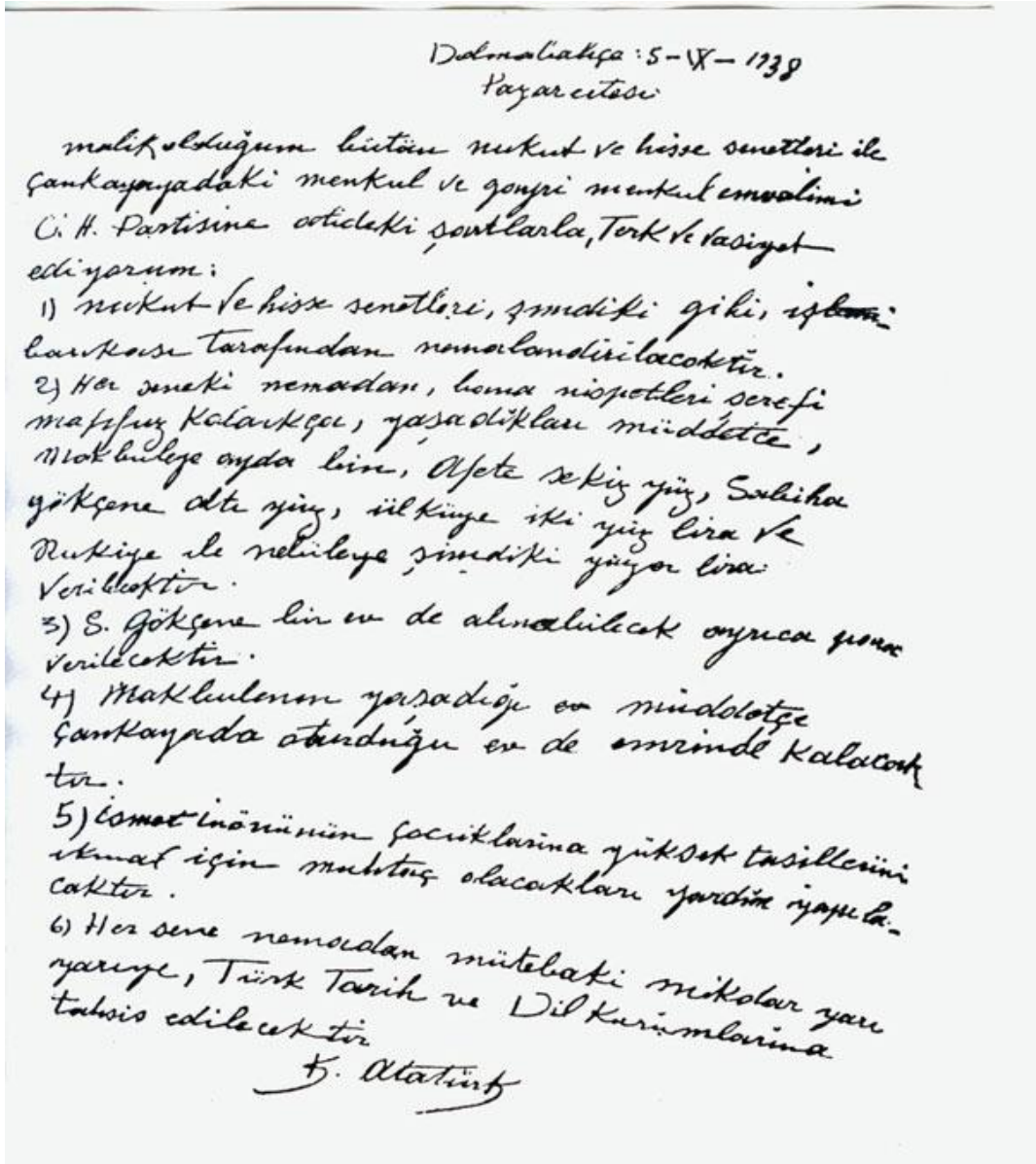

Resim 2.2: Vasiyetname (Atatürk'ün el yazılı vasiyetnamesi)

- Vasiyet, tek taraflı bir hukuki işlemdir. Miras mukavelesi (sözleşmesi) çok taraflı bir hukuki muameledir. Bu nedenle vasiyetten cayılabilir. Miras mukavelesi ancak anlaşmakla ortadan kaldırılabilir.
- Vasiyet yapmak için 15 yaşının ikmali ve temyiz kudretine sahip olmak yeterli olduğu hâlde miras mukavelesi için kişinin temyiz kudretine sahip olması, reşit olması ve hacir (kısıt) altına alınmamış olması şartları aranır.
- Vasiyet el yazısı ve resmî şekilde veya sözlü olarak yapılabildiği hâlde miras mukavelesi sadece resmî vasiyetname şeklinde yapılabilir.

2.3.2. Maddi Anlamda Ölüme Bağlı Tasarruflar

İster vasiyetname ister miras mukavelesi şeklinde yapılsın, ölüme bağlı tasarrufların içerikleri, yani konuları birbirinden farklı olabilir.

Örneğin;

- Şartlı ve mükellefiyetli (yükümlülük) ölüme bağlı tasarruflar,
- Mirasçı tayini (mirasçı nasbı),
- Belli mal vasiyeti (muayyen maldan tasarruf),
- Yedek mirasçı tayini (alelade ikame),
- Atanan mirasçıdan sonraki mirasçıyı atama yani art mirasçı tayini (fevkalade ikame),
- Miras hakkından ıskat (düşürme),
- Mirastan vazgeçme (feragat) sözleşmesi,
- Ölüme bağlı tasarruftan cayma,
- Vasiyeti yerine getirme görevlisi (vasiyeti tenfiz memuru) tayini,
- Vakıf kurma,
- Evlilik dışı doğan çocuğun tanınması gibi ölüme bağlı tasarruflar yapılabilir.

Bütün bu ölüme bağlı tasarruflar ya "vasiyet" ya da "miras mukavelesi" şeklinde yapılır.

2.4. Ölüme Bağlı Tasarrufların Çeşitleri

Yukarıda (Maddi Anlamda Ölüme Bağlı Tasarruflarda) değinilen tasarruf çeşitleri:

➤ **Yükümlülük ve şartlı ölüme bağlı tasarruflar:**

Vasiyet veya miras mukavelesiyle bazı mükellefiyet ve şartlar ileri sürmek sureti ile ölüme bağlı tasarruflar yapılabilir. Muris, tasarrufta bulunduğu kimselere bir köprü, çeşme yahut kütüphane vb. yaptırımlarını mükellefiyet olarak yükleyebilir.

Ölüme bağlı tasarruflar, geciktirici veya bozucu şarta bağlı olarak da yapılabilir. Geciktirici şarta örnek: Muris, bir kimseyi hukuk tahsili yapmak veya tapulama kursuna girip teknisyen çıkmak suretiyle mirasçı tayin veya muayyen mal vasiyetinde bulunabilir.

Bozucu şarta örnek: Doktorluğu veya avukatlığı bırakmamak suretiyle mülkiyeti kendisine ait olan bürosunu vasiyet edebilir.

➤ **Mirasçı tayini:**

Miras bırakan, ölüme bağlı tasarruf şekillerinden birine uyararak ve tasarruf serbestisi dâhilinde malının tamamı veya 1/3, 1/4 ve 1/8 gibi kesirli bir oranı için bir kimseyi mirasçı tayin edebilir. Bu işleme mirasçı tayini denir. Tayin edilen kimseye de mansup mirasçı denir. Mirasçı tayini ivazlı (karşılıklı) ise miras mukavelesi şeklinde yapılır. Kanuni mirasçısı yoksa mirasın tamamını alırlar.

➤ **Belli mal vasiyeti:**

Muris; bir kimseyi mirasçı tayin etmez fakat ona belli bir malın verilmesini ister. Örneğin; belli bir yerdeki, mevkideki bir taşınmaz malı ya da kolundaki belli marka altın saatini ölüme bağlı bir tasarrufla vermesine belli mal vasiyeti veya muayyen malda tasarruf denir. Belli bir malın bırakıldığı kimseye de musaleh (lehine mal vasiyet edilen) denir.

➤ **İkameli ölüme bağlı tasarruflar:**

- Yedek mirasçı tayini (Alelade ikame): Murisin ölüme bağlı bir tasarrufla mirasçı tayin ettiği kimsenin veya lehine belli mal vasiyet edilenin herhangi bir nedenle (mirasçıların muristen evvel ölmesi veya mirası reddetmeleri) mirasçılık sıfatını kazanamamaları hâlinde yerine mirasçı tayin etmesine yedek mirasçı denir.
- Art mirasçı tayini (Fevkalâde ikame): Murisin tayin edilmiş mirasçıyı veya mal vasiyet edilen kimseyi kendilerinin ölümünden sonra veya muayyen müddetin sonunda ölüme bağlı tasarrufla kendilerine verilen malları başka şahıslara devrini istemesidir.

➤ **Vakıf kurma:**

Vakıf kurulması; sađlar arasında ve resmî senetle olabildiđi gibi ölüme bađlı olarak vasiyet ile de kurulabilir. Ölüme bađlı tasarrufla vakfın kurulması da mirasçı tayini veya muayyen mal vasiyeti yoluyla olabilir.

Ölüme bađlı tasarruflarla vakıf kurulduđunda vakfa ayrılan mal ve haklar ile vakfın gayesi vakıf ile ilgili vasiyetnamede tespit edilmelidir. Ayrıca vasiyetnamede vakfın teşkilat ve organları da belirtilmelidir.

➤ **Vasiyet görevlisi tayini (Vasiyeti tenfiz memuru):**

Vasiyeti yerine getirme görevlisi, fiil ehliyetine sahip ve mirasın kanun veya murisin iradesine uygun olarak tasfiyesi için muris tarafından vasiyetname ile görevlendirilen kimsedir.

➤ **Olumsuz miras mukavelesi (Mirastan feragat sözleşmesi):**

Mirastan feragat mukavelesi, murise ileride mirasçı olabilecek kimselerin mirasçılık hakkından tamamen veya kısmen ve de ivazlı yahut ivazsız olarak vazgeçme sözleşmesidir. Örneğin; murisin biri hastalıklı ve diğeri sıhhatli, hâli vakti iyi iki çocuğu varsa hastalıklı olana mirasın kalmasını temin için diğeri ile muris bir mirastan vazgeçme mukavelesi yapabilirler. Bu vazgeçme mukavelesi karşılıklı veya karşılıksız olabilir. Karşılıklı ise sözleşmede aksi öngörülmedikçe kendi isteğiyle vazgeçenin alt soyu için de sonuç doğurur.

2.5. Ölüme Bağlı Tasarrufların Yorumu

Ölüme bağlı tasarrufların yorumu dendiğinde de akla ilk gelen, murisin kuşkulu ve karışık irade beyanlarının açıklanmasına yarayan bu dar anlamdaki “açıklayıcı yorum”dur. Örneğin, bir vasiyetnamede yer alan “araç” sözcüğünün hangi anlama geldiği; bununla otomobilin mi, motosikletin mi, deniz taşıt aracının mı, yoksa bir tarım makinesinin mi kastedildiği işte bu yoldan saptanır. Özellikle noter gibi resmî bir memurun katılımı olmaksızın, hukuk bilgisi bulunmayan ve kullandığı sözcüklerin seçiminde gerekli dikkat ve hassasiyeti göstermeyen bir vasiyetçi tarafından kaleme alınan el yazısı vasiyetnamelerde, kendisinin ölümünden sonra yapılmasını arzu ettiği hususları tayin edebilmek için çoğu kez açıklayıcı yoruma ihtiyaç duyulacaktır.

Yorum, ölüme bağlı tasarruflarda özel bir önem taşır. Zira ölüme bağlı tasarruflar nitelikleri icabı bunları yapanın ölümünden sonra hüküm doğuran hukuki işlemlerdir.

Yorumla ancak, ölüm bağlı tasarrufta yer alan bir irade beyanının anlamı açıklanabilir. Ölüme bağlı tasarruf metninde hiç bir dayanağı bulunmayan bir arzu, yorum yolu ile ölüme bağlı tasarrufa sokulamaz.

Ölüme bağlı tasarrufların yorumuna egemen olan ilkeler aşağıda sıralanmıştır.

Ölüme bağlı tasarrufun metnine dayanma ve gerekli durumlarda dış unsurlardan faydalanma:

Örneğin; vasiyetçi, düzenlediği vasiyetnamesinde arkadaşı Mehmet’e terekesinin tümünü bırakarak onu mirasçı nasbetmiştir. Fakat vasiyetçinin arkadaşları arasında iki tane Mehmet bulunmaktadır. Vasiyetçi ölüme bağlı tasarrufunda ismini zikrettiği arkadaşının soyadını belirtmediği gibi ona ilişkin özel niteliklerden de söz etmemiş, bu konuda herhangi bir açıklama yapmamıştır. Bu durumda Mehmet adını taşıyan iki arkadaşından hangisini mirasçı nasbettiği, vasiyetname dışı olgularla açıklığa kavuşturulabilir. Şöyle ki: Aynı öz adı taşıyan bu iki arkadaşından biri ile ölünceye kadar dargın kaldığı, diğeri ile arasının iyi olduğu ve bu arkadaşının ölünceye kadar kendisinin yanında bulunduğu veya ondan büyük bir iyilik gördüğü kanıtlandığı takdirde vasiyetçinin gerçek iradesinin bu arkadaşını mirasçı nasbetme yönünde olduğu yorum yoluyla anlaşılacaktır.

Ölüme bağı tasarrufun geçerli tutulması kuralı:

Örneğin; vasiyetçi, “Yeğenim Ali Demir’i mirasçı nasbediyorum.” demiş olup Ali Demir gerçekte kendisinin kuzeni ise tasarruf düzeltilerek geçerli tutulur.

Kanuni intikal esaslarına bağılılık kuralı:

Ölüme bağı tasarruflar yorumlanırken tereddüt oluşursa miras bırakan aksini arzu ettiğini beyan etmedikçe kanuni miras intikali esaslarına bağı kalmak istediği karine olarak kabul edilir.

Örneğin; miras bırakan vasiyetnamesinde terekesindeki gayrı menkulü oğlu (A)’ya, bankadaki nakit parasını oğlu (B)’ye ve diğer menkul mallarını kızı (C)’ye bıraktığını bildirmiştir. Bu durumda ölüme bağı tasarruftan aksi anlaşılmadıkça ortada bir vasiyet değil paylaşırma kuralı var sayılacak; söz konusu malların değerlerinin aynı olmaması dolayısıyla meydana çıkabilecek eşitsizlik de hissesinden fazla alanın az alana aradaki farkı ödemesi ile bertaraf edilecektir.

Mirasçı nasbı ve muayyen mal vasiyetinin teşhisine ilişkin yorum kuralı:

Vasiyetçi, sadece belirli bir malını başkasına bırakmak istemiş fakat ölüme bağı tasarruf metninde mirasçı nasbı terimine yer vermişse bu, yapılan tasarrufun vasiyet olarak yorumlanmasına engel olmayacaktır.

Örneğin; miras bırakan bir vasiyetname yapmış ve evindeki antika halı için (A)’yı mirasçı nasbettiğini bildirmiştir. Burada, kural olarak halının (A)’ya vasiyet olunduğu kabul edilecektir.

Ölüme bağı tasarrufun yapıldığı andaki maddi ve hukuki durumlara göre yorumlanması kuralı:

Ölüme bağı tasarrufun yapıldığı anla hükümlerini meydana getirdiği an arasında az veya çok bir sürenin geçmiş olması sebebiyle maddi ve hukuki durumlarda (Örneğin; para değerinin düşmesi, doğum, evlenme, evlat edinme vb.) bazı değişikliklerin olması mümkündür. Buna rağmen vasiyetnameler, maddi ve hukuki durumlarda sonradan meydana gelen değişiklikler dikkate alınmadan o zamanki maddi ve hukuki durumlara göre yorumlanarak değerlendirilir.

2.6. Tasarrufların Şekli

Ölüme bağı tasarruflar şekil itibarıyla vasiyet, miras sözleşmesi ve tasarruf edilebilir kısmın daralması olarak ifade edilebilir.



Şema 2.3: Ölüme bağlı tasarrufların şekilleri

Konuyu daha iyi anlayabilmek için bunları biraz daha ayrıntılı açıklayalım:

➤ **Vasiyet:**

Vasiyet, resmî şekilde veya miras bırakanın el yazısı ile ya da sözlü olarak yapılabilir.

- Resmî vasiyetname:

Resmî vasiyetname, iki tanığın katılımıyla resmî memur tarafından düzenlenir. Resmî memur, sulh hâkimi, noter veya kanunla kendisine bu yetki verilmiş diğer bir görevli olabilir. Miras bırakan, arzularını resmî memura bildirir. Bunun üzerine memur, vasiyetnameyi yazar veya yazdırır ve okuması için miras bırakana verir.

Vasiyetname, miras bırakan tarafından okunup imzalanır. Memur, vasiyetnameyi tarih koyarak imzalar.

Vasiyetnameye tarih ve imza konulduktan hemen sonra miras bırakan, vasiyetnameyi okuduğunu, bunun son arzularını içerdiğini memurun huzurunda iki tanığa beyan eder.

Tanıklar, bu beyanın kendi önlerinde yapıldığını ve miras bırakanı tasarrufa ehil gördüklerini vasiyetnameye yazarak veya yazdırarak altını imzalarlar. Vasiyetname içeriğinin tanıklara bildirilmesi zorunlu değildir.

Miras bırakan, vasiyetnameyi bizzat okuyamaz veya imzalayamazsa memur vasiyetnameyi iki tanığın önünde ona okur ve bunun üzerine miras bırakan, vasiyetnamenin son arzularını içerdiğini beyan eder.

Bu durumda tanıklar, hem miras bırakanın beyanının kendi önlerinde yapıldığını ve onu tasarrufa ehil gördüklerini hem de vasiyetnamenin kendi önlerinde memur tarafından

miras bırakana okunduğunu ve onun vasiyetnamenin son arzularını içerdiğini beyan ettiğini vasiyetnameye yazarak veya yazdırarak altını imzalarlar.

Fiil ehliyeti bulunmayanlar, bir ceza mahkemesi kararıyla kamu hizmetinden yasaklılar, okuryazar olmayanlar, miras bırakanın eşi, üst soy ve alt soy kan hısımları, kardeşleri ve bu kişilerin eşleri, resmî vasiyetnamenin düzenlenmesine memur veya tanık olarak katılamazlar.

Resmî vasiyetnamenin düzenlenmesine katılan memura ve tanıklara, bunların üst soy ve alt soy kan hısımlarına, kardeşlerine ve bu kişilerin eşlerine o vasiyetname ile kazandırmada bulunulamaz.

Resmî vasiyetnameyi düzenleyen memur, vasiyetnamenin aslını saklamakla yükümlüdür.

- **El yazılı vasiyetname:**

El yazılı vasiyetnamenin yapıldığı yıl, ay ve gün gösterilerek başından sonuna kadar miras bırakanın el yazısıyla yazılmış ve imzalanmış olması zorunludur.

El yazılı vasiyetname, saklanmak üzere açık veya kapalı olarak notere, sulh hâkimine veya yetkili memura bırakılabilir.

- **Sözlü vasiyet:**

Miras bırakan; yakın ölüm tehlikesi, ulaşımın kesilmesi, hastalık, savaş gibi olağanüstü durumlar yüzünden resmî veya el yazılı vasiyetname yapamıyorsa sözlü vasiyet yoluna başvurabilir. Bunun için miras bırakan, son arzularını iki tanığa anlatır ve onlara bu beyanına uygun bir vasiyetname yazmaları veya yazdırmaları görevini yükler.

Resmî vasiyetname düzenlenmesinde okuryazar olma koşulu dışında, tanıklara ilişkin yasaklar, sözlü vasiyetteki tanıklar için de geçerlidir.

Miras bırakan tarafından görevlendirilen tanıklardan biri, kendilerine beyan edilen son arzuları; yer, yıl, ay ve günü de belirterek hemen yazar, bu belgeyi imzalar ve diğer tanığa imzalatır. Yazılan belgeyi ikisi birlikte vakit geçirmeksizin bir sulh veya asliye mahkemesine verirler ve miras bırakanı vasiyetname yapmaya ehil gördüklerini, onun son arzularını olağanüstü durum içinde kendilerine anlattığını hâkime beyan ederler.

Tanıklar, daha önce bir belge düzenlemek yerine, vakit geçirmeksizin mahkemeye başvurup yukarıdaki hususları beyan ederek miras bırakanın son arzularını bir tutanağa geçirebilirler.

Sözlü vasiyet yoluna başvuran kimse askerlik hizmetinde bulunuyorsa teğmen veya daha yüksek rütbeli bir subay; ülke sınırları dışında seyreden bir ulaşım aracında bulunuyorsa o aracın sorumlu yöneticisi; sağlık kurumlarında tedavi edilmekteyse sağlık kurumunun en yetkili yöneticisi hâkim yerine geçer.

Miras bırakan için sonradan diğer şekillerde vasiyetname yapma olanağı doğarsa bu tarihin üzerinden bir ay geçince sözlü vasiyet hükümden düşer.

○ **Vasiyetten dönme:**

Miras bırakan, vasiyetname için kanunda öngörülen şekillerden birine uymak suretiyle yeni bir vasiyetname yaparak önceki vasiyetnameden her zaman dönebilir. Vasiyetnamenin tamamından veya bir kısmından dönülebilir.

Miras bırakan, yok etmek suretiyle de vasiyetnameden dönebilir.

Kaza sonucunda veya üçüncü kişinin kusuruyla yok olan ve içeriğinin aynen ve tamamen belirlenmesine olanak bulunmayan vasiyetname hükümsüz kalır. Tazminat isteme hakkı saklıdır.

○ **Sonraki tasarruflar:**

Miras bırakan, önceki vasiyetnamesini ortadan kaldırmaksızın yeni bir vasiyetname yaparsa kuşkuyla yer bırakmayacak surette önceki vasiyetnameyi tamamlamadıkça sonraki vasiyetname onun yerini alır.

Belirli mal bırakma vasiyeti de vasiyetnamede aksi belirtilmedikçe miras bırakanın sonradan o mal üzerinde bu vasiyetle bağdaşmayan başka bir tasarrufta bulunmasıyla ortadan kalkar.

➤ **Miras sözleşmesi:**

Miras sözleşmesinin geçerli olması için resmî vasiyetname şeklinde düzenlenmesi gerekir. Sözleşmenin tarafları, arzularını resmî memura aynı zamanda bildirirler ve düzenlenen sözleşmeyi memurun ve iki tanığın önünde imzalarlar.

Miras sözleşmesi, tarafların yazılı anlaşmasıyla her zaman ortadan kaldırılabilir. Miras sözleşmesiyle mirasçı atanan veya kendisine belirli mal bırakılan kişinin, miras bırakana karşı miras sözleşmesinin yapılmasından sonra mirasçılıktan çıkarma sebebi oluşturan davranışta bulunduğu ortaya çıkarsa miras bırakan, miras sözleşmesini tek taraflı olarak ortadan kaldırabilir.

Tek taraflı ortadan kaldırma, vasiyetnameler için kanunda öngörülen şekillerden biriyle yapılır.

Miras sözleşmesi gereğince sağlar arası edimleri isteme hakkı bulunan taraf, bu edimlerin sözleşmeye uygun olarak yerine getirilmemesi veya güvenceye bağlanmaması hâlinde Borçlar Hukuku kuralları uyarınca sözleşmeden dönebilir.

Mirasçı atanan veya kendisine belirli mal bırakılan kişi, miras bırakanın ölümünde sağ değilse miras sözleşmesi kendiliğinden ortadan kalkar.

Miras bırakanın önce ölen kişinin mirasçısı, aksi kararlaştırılmıř olmadıkça ölüme baēlı tasarruflarda bulunandıran miras sözleşmesi uyarınca elde ettiēi ölüm tarihindeki zenginleřmeyi geri isteyebilirler.

➤ **Tasarruf edilebilir kısmın daralması:**

Miras sözleşmesi veya vasiyetnameyle yapılan ölüme baēlı kazandırmalar, miras bırakanın tasarruf edebileceēi kısmın sonradan daralması yüzünden hükümsüz olmaz; sadece tenkis (azaltma) edilebilir.

2.6.1. Ölüme Baēlı Tasarrufların İptal Sebepleri ve Sonuçları

Ölüme baēlı tasarruflar ařaēıdaki durumlarda iptal edilir.

- Miras bırakanın tasarruf ehliyeti bulunmadıēı bir sırada yapılmıřsa örneēin, miras bırakanın akıl saēlıēı yerinde deēilse veya kendisine bir vasi atanmıř ise (temyiz kudretinin bulunmaması gibi) ölüme baēlı tasarruf iptal edilir.
- Yanılma, aldatma, korkutma veya zorlama sonucu yapılmıřsa ölüme baēlı tasarruf iptal edilir.
- Ölüme baēlı tasarruf kanuna, ahlaka ve adaba aykırı olursa (Örneēin, bir miktar parasını uyuřturucu madde yapımı için vermek, ahlaka aykırı kitaplar basmak için tahsis etmek gibi) ölüme baēlı tasarruf iptal edilir.
- Tasarruf, kanunda öngörölen řekillere uyulmadan yapılmıř ise (Ölüme baēlı tasarrufların vasiyet ve miras mukavelesi řeklinde yapılmamıřsa) ölüme baēlı tasarruf iptal edilir.

2.6.1.1. İptal Davası

Ölüme baēlı tasarrufların iptal edilebilmesi için iptal davası aēılması gerekir. Dava ile ilgili usul ve süreç ařaēıda aēıklanmıřtır.

2.6.1.2. Davanın Tarafları (Dava Hakkı Olanlar)

İptal davası, tasarrufun iptal edilmesinde menfaati bulunan mirasçı veya vasiyet alacaklısı tarafından aēılabilir. Bařka bir deēiřle tasarrufun iptal edilmesinde menfaati bulunan mirasçı veya vasiyet alacaklısı tarafından aēılabilir. Dava, tasarrufun tamamını veya bir kısmını kapsayabilir.

2.6.1.3. İptal Davasında Süreler

İptal davası aēma hakkı, davacının tasarrufu, iptal sebebini ve kendisinin hak sahibi olduēunu öērendiēi tarihten bařlayarak bir yıl ve her hâlde vasiyetnamelerde aēılma tarihinin diēer tasarruflarda mirasın geçmesi tarihinin üzerinden iyi niyetli davalılara karřı on yıl, iyi niyetli olmayan davalılara karřı yirmi yıl geçmekle düşer.

2.6.1.4. Hükümün Etkisi

Dava, ölüme baēlı tasarrufun tamamının veya bir kısmının iptaline iliřkin olabilir. İptal davası, ölüme baēlı tasarrufla kendilerine, eřlerine veya hısımlarına kazandıran

yapılanların tasarrufun düzenlenmesine katılmalarının yol açtığı sakatlığa dayandığı takdirde tasarrufun tamamı değil yalnız bu kazandırmalar iptal edilir.

Vasiyetin iptali davası dilekçesi

10/5/2007

... HUKUK MAHKEMESİ HAKİMLİĞİNE

DAVACI :

VEKİLİ :

DAVALI :

KONU : Murisin vasiyetnamesinin iptaline karar verilmesi isteminden ibarettir.

AÇIKLAMALAR :

1- Davacı müvekkilin babasının vefatıyla .../.../... tarihinde açıklanan vasiyetnamesi, vasiyetnamenin şartlarına uygun olmayıp birçok hatalarla dolu ve hukuka aykırı bulunduğundan iptali gerekmektedir.

2- Müvekkilin babası vasiyeti düzenlediği tarihte temyiz kudretinden yoksundur. Hastane kayıtlarında da bu durum tespitlidir. Vasiyetname içeriği de bu iddiamızı doğrulamaktadır.

3- Bu nedenlerle anılı vasiyetnamenin iptali için sayın mahkemenize başvurma mecburiyetimiz doğmuştur.

HUKUKİ NEDENLER : Türk Medeni Kanunu, HUMK ve diğer yasal nedenler.

HUKUKİ DELİLLER : Veraset İlamı, Nüfus kayıtları, Hastane kayıtları , doktor raporları ve reçeteleri , .../.../...tarihli vasiyetname, tanık beyanları, Sulh Hukuk Mahkemesinin .../.../... tarih ve.../...E sayılı tereke dosyası ve diğer yasal deliller.

SONUÇ VE İSTEM | : Açıkladığımız ve yargılama esnasında re'sen göz önüne alınacak nedenlerle kanuna aykırı vasiyetnamenin iptaline karar verilmesini, saygıyla müvekkil adına arz ve talep ederim. .../.../...

Davacı Vekili

Av.

Belge 2.1: Ölüme bağlı tasarrufu iptal dava dilekçesi

2.7. Tasarruf Hürriyeti ve Sınırları

Murisin ölüme bağlı tasarruf ehliyetine sahip olması, ona mal varlığı üzerinde dilediği gibi tasarruf etme imkânını vermez. Eğer murisin fûru (alt soyu), eşi, ana ve babası ve kardeşlerinden birileri var ise ancak bunların saklı payları (mahfuz hisse) dışındaki kısmını tasarruf edebilir. Bunlardan hiçbiri yoksa mal varlığının tamamını tasarruf edebilir.

2.7.1. Mahfuz Hisse

Kanuni mirasçılardan murise çok yakın olanlara murisin iradesiyle bertaraf edemeyeceği (ortadan kaldıramayacağı) bir miras hissesi tanınmıştır ki bu hisseye mahfuz hisse (saklı pay) denir. Bu surette kanun tarafından korunmakta olan mirasçılara da mahfuz hisseli (saklı paylı) mirasçılar denir.

Murisin fûru (alt soyu) mahfuz hisseli mirasçıdır ve mahfuz hissesi, kanuni miras hakkının 1/4'dür.

➤ Mahfuz hisseli mirasçılar ile mahfuz hisseleri:

Mahfuz Hisseli Mirasçılar	Mahfuz Hisse Miktarları
Murisin çocukları ve onların çocukları	Kanuni miras payının 1/2'si
Murisin ana babası	Kanuni miras payının 1/4'ü
Murisin kardeşleri	Kanuni miras payının 1/8'i
Eş 1. zümre ile beraberse	Kanuni miras hakkı olan 1/4'ün tamamı
Eş 2. zümre ile beraberse	Kanuni miras hakkı olan 1/2'nin tamamı
Eş 3. zümre ile beraberse	Kanuni miras payının 3/4'ü
Eş tek başına mirasçı ise	Kanuni miras payının 3/4'ü

2.7.2. Mahfuz Hisseli Mirasçılar

Yukarıda da değindiğimiz gibi kanun tarafından korunmakta olan mirasçılara mahfuz hisseli (saklı paylı) mirasçılar denir.

Mahfuz Hisseli Mirasçılar:

- Murisin fûru
- Murisin ana ve babası
- Murisin kardeşleri
- Murisin sağ kalan eşi

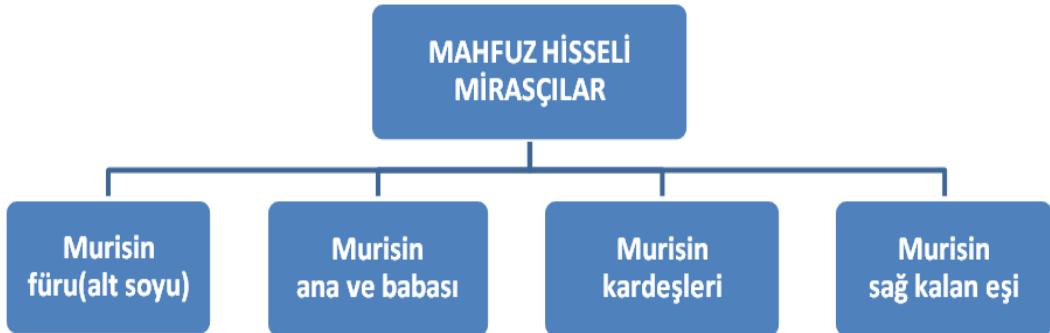

Şema 2.4: Mahfuz hisseli mirasçılar

2.7.3. Tasarruf Nisabı

Tasarruf nisabı, mirasta saklı payların dışında kalan ve miras bırakanın (muris) serbestçe tasarruf edebileceği kısımdır. Saklı paylı mirasçısı olan bir kişiye ait malların üzerinde ölüme bağlı tasarruflar yapılabileceği kısımdır.

➤ **Tasarruf nisabının hesaplanması:**

Terekenin net aktif için murisin ölüm günündeki taşınır ve taşınmaz mallarının satış bedelleri ile alacakları hesaplanır.

Pasifi içinde murisin borçları, cenaze masrafları, terekeyi mühürlemek ve defterini tutmak için yapılan masraflar ve miras bırakan ile birlikte yaşayan ve onun tarafından bakılan kimselerin üç aylık geçim giderleri hesaplanır. Böylece terekenin pasifi bulunur.

Aktifler toplamından pasifler toplamı çıkınca da tasarruf nisabının hesaplanmasına esas olan safi tereke elde edilir. Ancak safi terekeye bazı değerler ilave edildikten sonra bulunan değerler, esas alınmak suretiyle tasarruf nisabı hesaplanır.

2.7.4. Tenkis Davası

Saklı paylarının karşılığını alamayan mirasçılar, miras bırakanın tasarruf edebileceği kısmı aşan tasarruflarının tenkisini (azaltma) isteyebilirler. Yani miras bırakan, saklı paylı mirasçılarının saklı paylarına herhangi bir ölüme bağlı tasarrufla tecavüz ederse bu mirasçılar tenkis davası açarak tecavüz edilmiş haklarını isteyebilirler.

UYGULAMA FAALİYETİ

Mehmet Bey komşularının sekiz yaşındaki çocukları Fuat'ın eğitimini karşılamak istemektedir. Fakat hastalığı sebebiyle fazla ömrü kalmamıştır.

Arkadaşlarıyla oturduğu bir sırada Fuat'ın okul hayatı boyunca yapacağı tüm masraflarını geride bırakacağı mallarından karşılamayı vasiyet eder.

Arkadaşları da onun bu isteğini yazarak yerine getirir ve birlikte imzalarlar. Ardından sulh hukuk mahkemesine iletirler. Mehmet Bey, bir süre sonra bu arzusunu resmî bir sözleşme şeklinde yapar.

Yukarıda verilen örnek olay incelemesindeki hukuki durumları inceleyiniz.

İşlem Basamakları	Öneriler
➤ Ölüme bağlı tasarrufun olup olmadığını tespit ediniz.	➤ Mehmet Bey'in dileği ve eyleminin hukuki açıdan tanımının nasıl olduğunu inceleyiniz.
➤ Tasarruf şeklini tespit ediniz.	➤ Mehmet Bey'in arkadaşlarıyla yaptığı vasiyet sohbetinin hukuki olup olmadığını tespit ediniz.
➤ Miras sözleşmesinin olup olmadığını belirleyiniz.	➤ Mehmet Bey'in yaptığı sözleşmenin miras hukukuna göre kabul edilebilir olup olmadığını inceleyiniz.
➤ Ölüme bağlı tasarrufları, çeşitlerine göre değerlendiriniz.	➤ Ölüme bağlı tasarrufların çeşitleri konusundaki bilgilerden yararlanınız.
➤ Ölüme bağlı tasarrufların iptali sebeplerini belirleyiniz.	➤ Mehmet Bey'in ölüme bağlı yapmış olduğu tasarrufun geçerli olup olmadığını inceleyiniz.

KONTROL LİSTESİ

Bu faaliyet kapsamında aşağıda listelenen davranışlardan kazandığınız beceriler için **Evet**, kazanamadığınız beceriler için **Hayır** kutucuğuna (X) işareti koyarak kendinizi değerlendiriniz.

	Değerlendirme Ölçütleri	Evet	Hayır
1	Ölüme bağlı tasarrufun olup olmadığını tespit ettiniz mi?		
2	Tasarruf şeklini tespit ettiniz mi?		
3	Miras sözleşmesinin olup olmadığını belirlediniz mi?		
4	Ölüme bağlı tasarrufların çeşitlerine göre değerlendirdiniz mi?		
5	Ölüme bağlı tasarrufların iptali sebeplerini belirlediniz mi?		

DEĞERLENDİRME

Değerlendirme sonunda “Hayır” şeklindeki cevaplarınızı bir daha gözden geçiriniz. Kendinizi yeterli görmüyorsanız öğrenme faaliyetini tekrar ediniz. Bütün cevaplarınızı “Evet” ise “Ölçme ve Değerlendirme” ye geçiniz.

ÖLÇME VE DEĞERLENDİRME

Aşağıda verilen cümlelerde boş bırakılan yerlere doğru sözcükleri yazınız.

1. Murisin iradesinden doğan ve neticesi onun ölümüyle meydana gelen mirasçılığa denir.
2. Neticeleri ölümden sonra meydana geldiği için iradi mirasçılığa denir.
3. Ölüme bağlı tasarrufların en çok başvurulan şekli dir.
4. Mirasçı tayini karşılıklı ise şeklinde yapılır.
5. Yorumla ancak ölüme bağlı tasarrufta yer alan bir açıklanabilir.
6. Vasiyet, resmî şekilde veya miras bırakanın el yazısı ile ya da yapılabilir.
7. El yazılı vasiyetname, saklanmak üzere açık veya kapalı olarak notere, sulh hâkimine veya bırakılabilir.
8. Miras sözleşmesinin geçerli olması için şeklinde düzenlenmesi gerekir.
9. Kanun tarafından korunmakta olan mirasçılara “.....mirasçılar” denir.
10. Miras sözleşmesi veya vasiyetnameyle yapılan ölüme bağlı kazandırmalar, miras bırakanın tasarruf edebileceği kısmın sonradan daralması yüzünden hükümsüz olmaz; sadece edilebilir.

Aşağıda verilen cümleleri doğru - yanlış durumuna göre işaretleyiniz.

11. () Miras sözleşmesi yapabilmek için resmî bir şekil şartı aranmaz.
12. () Murisin alt soyunun saklı payı, kanuni miras payının $\frac{1}{4}$ 'üdür.
13. () Murisin ana ve babasının saklı payı, kanuni miras payının $\frac{1}{4}$ 'üdür.
14. () Murisin kardeşlerinin saklı payı, kanuni miras payının $\frac{1}{8}$ 'idir.
15. () Eşin 1. zümre ile birlikte mirasçı olması durumunda saklı payı, kanuni miras payının $\frac{1}{2}$ 'sidir.
16. () Eşin 2. zümre ile birlikte mirasçı olması durumunda saklı payı, kanuni miras payının $\frac{1}{3}$ 'üdür.

DEĞERLENDİRME

Cevaplarınızı cevap anahtarıyla karşılaştırınız. Yanlış cevap verdiğiniz ya da cevap verirken tereddüt ettiğiniz sorularla ilgili konuları faaliyete geri dönerek tekrarlayınız. Cevaplarınızın tümü doğru ise bir sonraki öğrenme faaliyetine geçiniz.

ÖĞRENME FAALİYETİ-3

AMAÇ

Türk Medeni Kanunu'na göre mirasın açılmasını, paylaşılmasını ve kazanılmasını kavrayabileceksiniz.

ARAŞTIRMA

- Sosyal çevrenizde varsa miras edinmiş kişilerle görüşerek nasıl miras paylaşımı yaptıklarını ve paylaşımın hukuki süreçlerini öğreniniz.
- Edindiğiniz bilgileri sınıfta arkadaşlarınızla paylaşınız.

3. MİRASIN AÇILMASI

Miras ölüm ile açılır. Kayıplık kararı verilmiş olması durumunda da miras açılır. Mirasın açılması ile kimlerin mirasçı olacağı belli olur.

Mirasın intikali için murisin ölmüş veya gaipliğine karar verilmiş olması gerekir. Mirasın açılması ise ölüm ve gaiplik kararı ile olur. Miras da mirasçılara kendiliğinden intikal eder. Mirasın açıldığı anın önemi vardır. Çünkü kimlerin mirasçı olacağı bu ana göre tayin edilir. Keza tasarruf nisabının hesaplanmasına esas alınan safi terekenin değerleri bu ana göre hesaplanır.

3.1. Mirasın Geçmesi (İntikali)

Mirasın geçişi (mirasın intikali), ölüye ait malların, hakların, alacak ve borçların mirasçılara geçmesi, mirasçılar tarafından edinilmesidir.

- **Mirasın geçişindeki iki aşama:**

Mirasçılar topluluğuna miras geçer. Tereke malları üzerinde mirasçıların el birliği mülkiyeti hakkı vardır.

Tereke malları üzerindeki bu toplu mülkiyet hakkından her mirasçının bağımsız mülkiyet hakkına sahip olması aşaması gelir. Bu aşama mirasın bölüşülmesidir.

Miras ölüm ile açılır. Mirasçı olabilmek için murisin ölümü anında hayatta olmak gerekir. Muristen önce ölenler, onun mirasçısı olamazlar. Kanunumuz sağ doğmak şartıyla ceninin mirasçılığını da kabul etmiştir. Mirastan mahrum bulunan kimseler mirastan yararlanamazlar ve sanki muristen önce ölmüşler gibi hesaba katılmazlar; onların yerini fûru (alt soyu) alır.

➤ **Mirastan mahrumiyet sebepleri (mirasçı olamayan kimseler):**

- Kasten veya hukuka aykırı bir surette murisi öldüren veya öldürmeye teşebbüs edenler,
- Kasten veya hukuka aykırı bir surette murisi ölüme bağlı bir tasarrufta bulunamayacak hâle getirenler,
- Hile veya tehdit yahut cebirle murisi ölüme bağlı bir tasarrufta bulunmaya veya böyle bir tasarruftan rücu etmeye (dönmeye) sevk edenler veya bunları yapmaya engel olanlar,
- Ölüme bağlı tasarrufu, murisin bunları tekrar yapmasına imkân olmayan hâl ve zamanda kasten veya hukuka aykırı surette gizleyen veya bozanlar, mirastan yararlanamaz.

Mirastan mahrumiyet yukarıdaki sebeplerden birinin varlığı hâlinde kendiliğinden yani herhangi bir karar veya işleme gerek olmaksızın kanundan ötürü meydana gelir ve o mirasçının mirasa ehliyetini ortadan kaldırır.

Mirasçılarının mirasçılık sıfatını ispata yarayan belgeye “veraset ilamı” denilmektedir. Veraset ilamı, mahiyeti itibarıyla “resmî senet” niteliğinde olduğundan içeriğinin doğruluğu hakkında adi bir karine (belirti) geçerlidir yani aksi ispat edilinceye kadar bu ilamda belirtilen kimselerin mirasçı oldukları kabul edilir.

3.1.1. Ölüm

Ölüm olayı ile miras açılır. Birbirine mirasçı olanlar için ölüm anının önemi vardır. Bir trafik kazasında olduğu gibi birbirine mirasçı olanların (Örneğin, karı kocanın) hangisinin evvel ve hangisinin sonra öldüğü tespit edilemezse her ikisi de birlikte ölmüş sayılır. Buna “ Birlikte Ölüm Karinesi” denir. Bu gibiler birbirine mirasçı olamazlar ve herkesin mirası kendi mirasçılarına geçer.

Bu birlikte ölüm karinesinden başka bir de “Ölüm Karinesi” vardır. Ölümüne muhakkak nazarla bakılan ve cesedi de bulunmayan kimseler ölmüş sayılır ve ölüm kaydına mahallin en büyük mülkiye amirinin emriyle ölüm kaydı işlenir (bk. Kişi ve Aile Hukuku Modülü “1.2.4. Kişiliğin Sona Ermesi”)

3.1.2. Murisin Gaipliği

Hakkında gaiplik kararı verilmiş bir kimsenin mirasçıları veya mirasından hak sahibi olan kişiler, tereke malları kendilerine teslim edilmeden önce bu malları, ileride ortaya çıkabilecek üstün hak sahiplerine veya gaibin kendisine geri vereceklerine ilişkin güvence göstermek zorundadırlar. Bu güvence, ölüm tehlikesi içinde kaybolma durumunda 5 yıl, uzun zamandan beri haber alınamama durumunda 15 yıl ve her hâlde en çok gaibin 100 yaşına varmasına kadar geçecek süre için gösterilir. 5 yılın hesaplanması tereke mallarının tesliminden itibaren; 15 yılın hesaplanması ise son haber tarihinden başlar.

Gaip ortaya çıkarsa veya üstün hak sahibi olduklarını ileri sürenler bu sıfatlarını ispat ederlerse tereke mallarını teslim almış olanlar, aldıkları malları zilyetlik kuralları uyarınca geri vermekle yükümlüdürler. İyi niyetli olanların üstün hak sahiplerine geri verme

yükümlülükleri, miras sebebi ile istihkak (hakkı olma) davasına ilişkin zaman aşımı süresine tabidir.

3.2. Mirasın Açıldığı Yer

Miras, tüm malları kapsamak üzere murisin son ikametgâhı mahkemesinde açılır. Ölüme bağlı tasarruflarda iptal, tenkis, mirasın taksimi ve miras sebebiyle istihkak davaları da bu mahkemede görülür.



Resim 3.1: Mirasın açıldığı yer

3.3. İhtiyat Tedbirleri

Miras bırakanın yerleşim yeri sulh hâkimi, istem üzerine veya resen (kendiliğinden) tereke mallarının korunması ve hak sahiplerine geçmesini sağlamak üzere gerekli olan bütün önlemleri alır.

Bu önlemler, özellikle kanunda belirtilen hâllerde terekede bulunan mal ve hakların yazımına, terekenin mühürlenmesine, terekenin resmen yönetilmesine ve vasiyetnamelerin açılmasına ilişkindir.

Önlemlerle ilgili giderler, ileride terekeden alınmak üzere başvuran kişi tarafından, önleme hâkimin resen karar verdiği hâllerde devlet tarafından karşılanır.

Miras bırakan, yerleşim yerinden başka bir yerde ölmüş ise o yerin sulh hâkimi bu ölümü yerleşim yeri sulh hâkimine gecikmeksizin bildirir ve miras bırakanın ölüm yerinde bulunan mallarının korunması için gerekli önlemleri alarak bununla ilgili dosyayı ve varsa vasiyetnameyi yerleşim yeri sulh hâkimine gönderir.

3.4. Mirasın Kazanılması (İktisabı)

Miras ehliyeti için iki şart gereklidir. Bunlar; murisin ölümü anında hayatta olmak ve mirastan mahrum bulunmamaktır. Bunları kısaca açıklayalım:

Mirasçı olabilmek için murisin ölümü anında hayatta olmak gerekir. Muristen önce ölenler onun mirasçısı olamazlar. Kanunumuz sağ doğmak şartıyla ceninin mirasçılığını da kabul etmiştir.

Mirastan mahrum bulunan kimseler, mirastan yararlanamazlar ve sanki muristen önce ölmüşler gibi hesaba katılmazlar; onların yerin fûru (alt soyu) alır.

Mirasın geçmesi (intikali) bahsinde de değindiğimiz gibi mirasçılarının, mirasçılık sıfatını ispata yarayan belgeye “Veraset İlamı” denilmektedir. Veraset ilamı, mahiyeti itibarıyla “Resmî Senet” niteliğinde olduğundan içeriğinin doğruluğu hakkında adi bir karine geçerlidir yani aksi ispat edilinceye kadar bu ilamda belirtilen kimselerin mirasçı oldukları kabul edilir.

3.5. Mirasın Kazanılmasına Hâkim Olan İlkeler

Mirasın intikaline ilişkin önemli ilkeler vardır, bunlar:

- Tamamıyla intikal ilkesi
- Kendiliğinden intikal ilkesi
- İştirak hâlinde mülkiyet ilkesi

3.5.1. Tüm Olarak İktisap (İntikal) Prensibi

Terekeye dâhil haklar ve borçlar mirasçılara bir bütün olarak intikal eder. Mirasçılar sadece terekedeki mal ve hakları kazanmazlar, aynı zamanda murise ait borçları da üstlenmiş olurlar. Terekenin bir bütün olarak ve kanundan dolayı mirasçılara geçmesine “külli halefiyet ilkesi” de denir.

Mirasçılar mirası kabul edip etmemekte serbesttirler. Mirasın reddi için mirasçının murisin ölümünü öğrendiği andan itibaren 3 ay içinde sulh mahkemesine yazılı veya sözlü olarak mirası reddettiğini açıklaması gerekir. Mirasın reddi kayıtsız ve şartsız olmalıdır.

Mirasçılar murisin borçlarından dolayı terekeye dâhil mallarla değil aynı zamanda kendi mal varlığıyla da sınırsız ve müteselsil (zincirleme) sorumludurlar. Her mirasçı terekedeki borçların tamamından sorumludur. Bu sorumluluktan kurtulmanın yolu “mirası red” veya “mirasın tasfiyesini istemek”tir.

3.5.2. Kendiliğinden İktisap Prensibi

Tereke üzerinde sadece bir talep hakkı elde etmeyi, buna karşılık borçlardan sorumlu olmamayı ifade eder. Kendisine sadece belirli bir mal bırakılmış şahıs (musaleh) cüzi haleftir.

Çünkü musaleh, kendisine muris tarafından ölüme bağlı bir tasarrufla bırakılan şeyin devredilmesini mirasçılardan isteme hakkına sahipken murisin borçlarından sorumlu değildir.

Sadece intifa (faydalanma) hakkı olan dördüncü paranteldeki hısımlar ile intifa hakkını seçmiş olan eş de cüzi haleftir. Sağ kalan eş, intifa yerine mülkiyeti seçerse külli halef (terekenin bir bütün olarak mirasçılara geçmesi durumu) olur.

3.5.3. İştirak Hâlinde Mülkiyet Prensibi

Miras kendiliğinden ve bir bütün olarak mirasçılarının hepsine birden geçer. Yani birden fazla mirasçı tereke üzerinde “iştirak hâlinde malik” sıfatıyla hak sahibi olur. Taksim anına kadar herhangi bir mirasçı, tereke malları üzerinde bir hak iddia edemez, kendi hissesi üzerinde tasarrufta bulunamaz. Mirası hep birlikte kazanan mirasçılarının taksime kadar meydana getirdikleri topluluğa “miras şirketi” denir.

3.6. Muayyen (Belirli) Mal Vasiyetinin İktisabı (Kazanımı)

Belirli mal vasiyeti, miras bırakanın belli bir mal veya hakkı vasiyetname ile bir başkasına bırakmasıdır. Vasiyette konu olan muayyen mal, ancak vasiyeti yapan kişi öldükten sonra lehine muayyen mal vasiyet edilen kişinin hayatta olması şartıyla kazanılabilir.

Mal vasiyeti, birden çok kişiye yapılıp da payları belirtilmemişse payların eşit olduğu kabul edilir. Mal vasiyetinin geçerli olabilmesi için vasiyetnamede öngörülen malın ve bırakıldığı kişinin belli olması veya hiç değilse belli edilebilir olması gerekir. Eğer vasiyetin konusu ve bırakıldığı kişi belli değilse ve belli edilemiyorsa vasiyet geçersiz olur.

Vasiyet edilen mal, miras açıldığı zaman terekede çıkmazsa aksi vasiyetnameden anlaşılmadıkça mirasçılarının ifa (yerine getirme) borcu ortadan kalkar. Ancak vasiyetçi terekesinde olmamakla birlikte mirasçılar veya yerine getirme memuru tarafından satın alınacak belli bir malı da birine vasiyet edebilir.

Yasal veya atanmış mirasçıya ayrıca belirli bir mal da bırakılabilir. Bu hâlde yasal veya atanmış mirasçı mirası reddetmiş olsa bile kendi lehine vasiyet edilen şeyi talep edebilir.

Vasiyet eden vasiyet ettiği şeyin cinsini ve diğer niteliklerini belirttiği hâlde bunlardan bir veya birkaçını seçmek hakkını, lehine vasiyet yapılan kişiye bırakabilir.

Bir kimse intifa (faydalanma) hakkına sahip olduğu şeyin intifa hakkını vasiyet edemez. Çünkü ölümle intifa hakkı sona erer. Bu nedenle vasiyetnamenin bu bölümü hükümsüz sayılır.

3.7. Mirasın Tutulan Deftere Göre Kabulü

Mirası reddetmeye hakkı olan her mirasçı, terekenin resmî defterinin tutulmasını isteyebilir. Defter tutma, mirasın reddine ilişkin usule uyulmak suretiyle bir ay içinde sulh hâkiminden istenir. Mirasçılardan birinin defter tutma istemi, diğerleri hakkında da etkili olur.

Resmî deftere göre kabul edilen miras, mirasçıya sadece deftere yazılmış borçlarla geçer. Kural olarak mirasçının deftere yazılmayan borçlardan sorumluluğu yoktur. Bu suretle mirasın geçmesi, mirasın açıldığı tarihten başlayarak hüküm ifade eder.

Mirasçı, miras bırakanın deftere yazılmış olan borçlarından hem tereke malları hem kendi mal varlığı ile sorumludur. Alacaklarını süresi içinde yazdırmayan alacaklılara karşı mirasçı, kendi kişisel mallarıyla sorumlu olmadığı gibi terekeden kendisine geçen mallarla da sorumlu tutulamaz. Kendi ihmali ile alacağını zamanında yazdırmayan alacaklı, alacağını mirası tutulan defter gereğince kabul eden mirasçıdan istemek hakkını yitirir. Ancak alacaklının kusuru olmaksızın deftere yazdıramadığı veya bildirdiği hâlde deftere yazılmamış alacaklar için mirasçı zenginleşmesi ölçüsünde sorumlu kalır.

Alacağı mukabilinde miras bırakandan rehin veya teminat almış alacaklı, alacağını deftere kaydettirmemiş olsa bile rehin veya teminattan istifade edebilecektir.

Miras bırakanın kefaletten doğan borçları defterde ayrı bir yere yazılır ve mirasçılar, mirası kayıtsız ve şartsız kabul etmiş olsalar bile bu borçlardan terekenin iflas hükümlerine göre tasfiyesi hâlinde kefalet sebebiyle alacaklı olanlara ne düşecekse ancak o miktarla sorumlu olurlar.

Terekenin resmî defterinin tutulması açısından kefalet borçlarının dikkate alınmasında kefaletin değişik şekilleri arasında bir fark gözetilmemiş; müteselsil (zincirleme), adi, tahakkuk etmiş ya da edecek, resmî veya özel her çeşidi aynı hükme tabi tutulmuştur.

Mirasın devlete geçmesi hâlinde düzenlenecek resmî defterde devlet, deftere yazılan borçlardan sadece miras yoluyla edindiği değerler ölçüsünde sorumludur.

3.8. Miras Payının Temliki (Devri)

İştirak hâlinde mülkiyette maliklerin terekeye dâhil bir mal veya mal varlığı üzerinde bağımsız payları bulunmamakta mirasçıların her birinin bütün mal varlığı üzerinde mülkiyet hakkı bulunmaktadır. Bu nedenle malikler oy birliği ile hareket ederek tereke mallarını devredebilirler. Bu kuralın bazı istisnaları vardır. Bunlardan biri miras payının devri sözleşmeleridir.

Mirasçının veya muhtemel mirasçının miras payını diğer mirasçılardan birine veya birkaçına ya da üçüncü bir şahsa karşılık veya karşılıksız olarak devretmeyi borçlandığı sözleşmeye “Miras Payının Devri Sözleşmesi” denir.

Paylaşmanın sadece mirasçıları ilgilendiren bir işlem olması nedeniyle paylaşmaya ilişkin kurallar çoğunlukla emredici kurallar değildir. Gerek mirasçılar aralarında yapacakları anlaşmalarla gerekse muris, ölüme bağlı tasarrufla değişik hükümler koyabilir. Bu nedenle taksime hâkimin müdahalesi istisnai bir durumdur.

Paylaşma tereke malları üzerinde iştirak hâlindeki (el birliği) mülkiyete son veren ve bu bölümler üzerinde bağımsız mülkiyet hakkı yahut hisseler üzerinde tasarrufa imkân veren müşterek mülkiyet hakkını tesis eden bir işlemdir.

Payın devri sözleşmesi ile miras payının tamamı ya da bir kısmı üzerinde gerek mirasçıların birbirlerine gerekse üçüncü kişilere devri mümkündür.

Devreden mirasçı, miras ortaklığından çıkar, miras paylarının muayyen bir mal için devri de mümkündür. Bu takdirde devreden mirasçı miras ortaklığından çıkmaz, diğer mallar üzerinde ortaklık devam eder.

Mirasçı veya mirasçılar, miras paylarını hibe, satış veya trampa amacıyla devredebilir. Yine miras payını devreden mirasçı, kanuni veya mansup mirasçı olabilir.

Mirasçı, miras payının tamamını değil de bir kısmını devretmişse onun kalan mirasçılık haklarıyla birlikte mirasla ilgili borçlardan sorumluluğu da devam edecektir. Mirasçının diğer bir mirasçıya miras payının tümünü devretmesi hâlinde miras ortaklığından ayrılacağından aksine bir sözleşme hükmü yoksa borçlardan sorumlu olmayacaktır. Ancak kendisinde terekeye ait mallar varsa bunları miras ortaklığına iade edecektir. İade etmediği takdirde aleyhine miras sebebiyle istihkak davası açılacaktır.

Miras payının devri zaman açısından ikiye ayrılır. Birincisi mirasın açılmasından sonra, diğeri ise mirasın açılmasından önce yapılır.

➤ **Mirasın açılmasından (ölümden) sonra miras payının devri:**

Miras bırakanın birden fazla mirasçısının bulunduğu hallerde bütün mirasçıların tereke üzerinde el birliği (iştirak hâlinde) mülkiyeti bulunmaktadır.

Mirasın açılmasından önce (miras bırakanın sağlığında) miras payının devri:

Miras bırakan dilerse sözleşmeye katılır; dilerse katılmaz sadece muvafakatini bildirir. Miras bırakan sözleşmeye katılmamışsa bilahare bildireceği bir muvafakati ile kanaatini açıklayabilir. Bu kanaatini ya başka bir sözleşmeyle veya bir mektupla da bildirebilir. Bu muvafakat verilmemişse miras payının devri sözleşmesi geçersiz hâle gelir, taraflar karşılıklı olarak verdiklerini isteyebilir.

3.9. Mirasın Reddi

Yasal ve atanmış mirasçılar mirası reddedebilirler. Ölümü tarihinde miras bırakanın ödemedi aczi açıkça belli veya resmen tespit edilmişse miras reddedilmiş sayılır.

Miras üç ay içinde reddolunabilir. Bu süre, yasal mirasçılar için mirasçı olduklarını daha sonra öğrendikleri ispat edilmedikçe miras bırakanın ölümünü öğrendikleri tarihten başlar. Vasiyetname ile atanmış mirasçılar için miras bırakanın tasarrufunun kendilerine resmen bildirildiği tarihten işlemeye başlar.

Mirasın reddi, mirasçılar tarafından sulh mahkemesine sözlü veya yazılı beyanla yapılır. Reddin kayıtsız ve şartsız olması gerekir. Sulh hâkimi, durumu bir tutanakla tespit eder. Reddeden mirasçı isterse kendisine reddi gösteren bir belge verilir.

Yasal süresi içinde mirası reddetmeyen bir mirasçı, mirası kayıtsız şartsız kazanmış olur. Mirası reddedemeden ölen mirasçının ret hakkı, kendi mirasçılarına geçer. Yasal mirasçılardan biri mirası reddederse onun payı, miras açıldığı zaman kendisi sağ değilmiş gibi hak sahiplerine geçer.

3.10. Mirasın Paylaştırılması

Mirasçılardan her biri, sözleşme veya kanun gereğince ortaklığı sürdürmekle yükümlü olmadıkça her zaman mirasın paylaşılmasını isteyebilir.

Her mirasçı, terekedeki belirli malların aynen, olanak yoksa satış yoluyla paylaşılmasına karar verilmesini sulh mahkemesinden isteyebilir. Mirasçılardan birinin istemi üzerine hâkim, terekenin tamamını ve terekedeki malların her birini göz önünde tutarak olanak varsa taşınmazlardan her birinin tamamının bir mirasçıya verilmesi suretiyle paylaşmayı yapar. Mirasçılara verilen taşınmazların değerleri arasındaki fark para ödenmesi yoluyla giderilerek miras payları arasında denkleştirme sağlanır.

Paylaşmanın derhâl yapılması, paylaşım konusu malın veya terekenin değerini önemli ölçüde azaltacaksa sulh hâkimi, mirasçılardan birinin istemi üzerine bu malın veya terekenin paylaşılmasının ertelenmesine karar verebilir.

3.10.1. Miras Şirketi

Mirası hep birlikte kazanmış olan mirasçıların taksime kadar meydana getirdikleri topluluğa “miras şirketi” denir.

Birden çok mirasçı bulunması hâlinde mirasın geçmesiyle birlikte paylaşmaya kadar mirasçılar arasında terekedeki bütün hak ve borçları kapsayan bir ortaklık meydana gelir.

Mirasçılar, terekeye el birliğiyle sahip olurlar ve sözleşme veya kanundan doğan temsil ya da yönetim yetkisi saklı kalmak üzere terekeye ait bütün haklar üzerinde birlikte tasarruf ederler.

Mirasçılardan birinin istemi üzerine sulh mahkemesi, miras ortaklığına paylaşmaya kadar bir temsilci atayabilir.

Mirasçılardan her biri, terekedeki hakların korunmasını isteyebilir. Sağlanan korumadan mirasçıların hepsi yararlanır.

Bir mirasçı ödmeden aciz hâlde ise mirasın açılması üzerine diğer mirasçılar, haklarının korunması için gerekli önlemlerin gecikmeksizin alınmasını sulh mahkemesinden isteyebilirler.

3.10.2. Mirasın Taksimi

Mirasçılardan her biri, sözleşme veya kanun gereğince ortaklığı sürdürmekle yükümlü olmadıkça her zaman mirasın paylaşılmasını isteyebilir.

Her mirasçı, terekedeki belirli malların aynen, olanak yoksa satış yoluyla paylaşılmasına karar verilmesini sulh mahkemesinden isteyebilir.

Mirasçılardan birinin istemi üzerine hâkim, terekenin tamamını ve terekedeki malların her birini göz önünde tutarak olanak varsa taşınmazlardan her birinin tamamının bir mirasçıya verilmesi suretiyle paylaşmayı yapar. Mirasçılara verilen taşınmazların değerleri

arasındaki fark, para ödenmesi yoluyla giderilerek miras payları arasında denkleştirme sağlanır.

Paylaşmanın derhâl yapılması, paylaşım konusu malın veya terekenin değerini önemli ölçüde azaltacaksa sulh hâkimi, mirasçılardan birinin istemi üzerine bu malın veya terekenin paylaşılmasının ertelenmesine karar verebilir.

3.10.2.1. Taksim Davası

Paylaşma isteme (taksim davası açma) hakkı kural olarak paylı mülkiyette paydaşa, el birliği mülkiyetinde ise mirasçıya tanınmıştır. Malik olmayan kimseye paylaşma isteme ve paylaşmaya katılma hakkı tanınmamıştır.

Taksim davası; tereke üzerinde iştirak hâlindeki mülkiyeti taksim isteyeninin hissesi bakımından ferdî mülkiyete çeviren davadır. Bu davayı her mirasçı tek başına açabilir; tereke davayı açmamış olan kanuni mirasçılar arasında yine iştirak hâlinde mülk olarak devam eder.

Terekede iştirak hâlinde mülkiyet devam ettiği müddetçe davayı açmak mümkündür. Ancak bazı hâllerde mirasçılar taksim davasını açamazlar. Bu hâller şöyle sıralanabilir:

- Taksim ertelenmesine dair sözleşme varsa

Bütün mirasçılar arasında böyle bir mukavele olsa bu mukavele son bulmadan evvel taksim davası açılmaz. Mirasçılardan sözleşmeye ortak olmayanlar taksim davasını yine istedikleri her zaman açabilirler.

- Mirasçılar arasında cenin varsa

Mirasçılar arasında cenin mevcut ise mahkeme ceninin hissesini ayırır, terekeden kalanı diğer mirasçılar arasında taksim eder; cenin sağ doğmadığı takdirde ona ayrılmış olan pay, onunla birlikte mirasçı olan diğer mirasçılara yeniden taksim edilir.

- Koşullar taksim ertelenmesini gerektiriyorsa

3.10.2.2. Taksime Hâkim Olan Prensipler

Yasal mirasçılar, gerek kendi aralarında gerek atanmış mirasçılarla birlikte mirası aynı kurallara göre paylaşırlar. Aksine düzenleme olmadıkça mirasçılar, paylaşmanın nasıl yapılacağını serbestçe kararlaştırırlar.

Paylaşma sözleşmesiyle mirasçılar, tereke mallarının tamamı veya bir kısmı üzerindeki el birliği mülkiyetinin miras payları oranında paylı mülkiyete dönüştürülmesini de kabul edebilirler. Paylaşma sözleşmesinin geçerliliği yazılı şekilde yapılmasına bağlıdır.

Mirasçılar arasındaki taksim sözleşmesinin yazılı olması yeterlidir, taksim ertelenmesi ve tapu siciline tescili için ilgili tapu sicil müdürlüğünde ayrıca resmî senet düzenlenmesi de gerekli değildir.

Ancak bu taksim şekli mirasçılar için (intikal yapılmış olsun veya olmasın iştirak hâlinde mülkiyet için) öngörülmüştür. İştirak hâli başka bir sebepten (Örneğin; adi şirket, mal ortaklığı, aile şirketi malları gibi) doğuyorsa veya müşterek mülkiyete geçilerek paylar belirlenmişse resmî senet düzenlenmesi gerekir.

Şunu da belirtelim ki miras taksimlerinde adi yazılı şeklin yeterli olması, noterlerin veya tapu sicil müdürlüklerinin bu sözleşmeyi düzenleyemeyeceği anlamına gelmez.

Miras payı temlikine ilişkin sözleşmeler gibi miras taksimi sözleşmelerinin de terekeye dâhil bütün taşınmaz malları kapsaması gerekmez. Miras taksiminde iştirakçilerden tümünün gayrimenkul veya hisse alması şart değildir. Mirasa dâhil menkul mallar veya haklar da alınarak taksim yapılabilir. İştirakçilerden birine sadece intifa (faydalanma) hakkı düşecek şekilde taksim yapılması da mümkündür. Genelde sağ kalan eş, intifa (faydalanma) hakkını seçerek taksime katılmaktadır.

3.10.3. Taksimın Sona Ermesi

Miras taksimi noter tarafından yapılmış ise sözleşme; mirasçılar arasında yazılı olarak yapılmış olup da mirasçıların imzaları noterce onaylanmamış ise tüm mirasçıların; imzaların bir kısmı onaylanmış ise imzaları onaylanmamış olanların başvuruları gerekir.

Miras iştirak hâlinde mülkiyet olarak mirasçılara intikal eder. İştirak hâlini ortadan kaldıran sebeplerden biri de taksimdir. Ortaklar böylece müşterek mülkiyete geçmeden müstakil mülkiyete geçerler.

Durum bir mülkiyet nakli için söz konusu olduğu için tapu sicil müdürlüğü de miras taksim sözleşmesini resmî senet şeklinde düzenleyebilir. Bunun için tüm mirasçıların tapu sicil müdürlüğünden istemde bulunmaları gerekmektedir. Ancak noterce veya mirasçılar arasında yapılmış bir sözleşme ibraz edilirse artık resmî senet düzenlenmesine gerek yoktur. Tescil istem belgesi (bk. aşağıdaki örnek) düzenlenmesi yeterlidir.

➤ Tescil istem belgesinin yazımı

Yukarıda niteliği gösterilen taşınmaz mal verasette iştirak hâlinde Cahide ATICI, Kasım Sefa ATICI, Cezmi Özer ATICI, Turgut ATICI adlarına kayıtlı iken; adı geçenler tarafından yapılan Ankara 20. Noterince tanzim edilen 01/12/1994 tarih ve 49468 sayılı “Miras Taksim Sözleşmesi” ile yukarıda yazılı bağımsız bölümler musavatan (eşit olarak) Kasım Sefa ATICI, Cezmi Özer ATICI ve Turgut ATICI adlarına isabet ettiğinden, adı geçenlerden Cezmi Özer ATICI’nın Ankara 20. Noterliğinden verildiği .../.../..... tarih ve sayılı vekâletname ile ve Turgut ATICI’nın Ankara 20. Noterliğinden verdiği .../.../..... tarih ve sayılı vekâletnameler ile vekilleri ben Kasım Sefa ATICI bilve kale ve kendi adıma asaleten hareketle bahsedilen bağımsız bölümlerin beyan edilen değer üzerinden adı geçenler adına eşit hisselerle, taksim suretiyle tescilinin yapılmasını talep ile 492 sayılı Harçlar Kanunu’na göre yukarıda gösterilen değerlerin emlak vergisi değerine yeniden değerlendirme oranı uygulanmak suretiyle bulunacak değerden düşük olmadığını, aksi hâlde aradaki farkın cezalı olarak tahsil edileceği hususunun tapu sicil müdürü tarafından tarafıma bildirildiğini beyan ederim.

➤ **Tapuya tescili**

Miras taksimi noterce yapılmış ise sözleşmenin tapu sicil müdürlüğüne ibrazı zorunludur. Bu sözleşmenin tescil istemini de içermesi ve tescil işlemini kimin (veya taşınmaz kime isabet ettiyse o paydaşın) yaptırabileceğinin sözleşmede açıklanmış olması gerekir. Aksi hâlde tüm mirasçılardan bu sözleşmeyle beraber tapu sicil müdürlüğüne gelerek tescil isteminde bulunmaları zaruri olacaktır.

Miras taksimi mirasçılar arasında adi yazılı bir sözleşmeyle yapılmış ise bu sözleşmenin ibrazı ile beraber:

- Mirasçılardan bir kısmının imzaları noterce onaylanmamış ise tüm mirasçılardan tapu sicil müdürlüğüne gelerek istemde bulunmaları gerekir.
- Mirasçılardan bir kısmının imzaları noterce onaylanmış diğerlerinin imzaları onaylanmamış ise (ve imzası onaylananlar, onaylanmayanlara tescil isteminde bulunma yetkisi vermemiş ise) imzası noterce onaylanmamış olanların tümünün bizzat veya vekilleri aracılığı ile tapu sicil müdürlüğüne gelerek tescil isteminde bulunmaları gerekir.

Tescili isteme yetkisi devredilmiş ise yani bir temsil yetkisi verilmiş ise temsilcinin istemiyle taksime konu tüm taşınmazların sözleşme uyarınca tescilleri yapılabilir. Tescili isteme yetkisi verilmiş ise her paydaşın taksim sonucu kendisine düşen parseli adına tescil ettirmesi mümkündür. Bu hâlde taksim harcının hesabı sadece tescili istenen parselin değeri üzerinden yapılır.

Ancak tapu sicil müdürlüğünün taksim sözleşmesinde tescili engelleyen bir kayıt olup olmadığına dikkat etmesi gerekir.

➤ **Tapu senedinin yazımı**

İşbu taşınmaz malın tamamı verasette iştirak hâlinde Cahide ATICI, Kasım Sefa ATICI, Cezmi ATICI ve Turgut ATICI adlarına kayıtlı iken aralarında yaptıkları miras taksimi sonucuna göre tesciline istinaden düzenlenmiştir.

➤ **İşlemin mali yönü**

Taksim harcının oranı, ortak mülkiyeti oluşturan sebebe göre değişmektedir. Ortak mülkiyet miras yolu ile oluşuyorsa terekeye dâhil taşınmaz malların iştirak hâlinde mülkiyet aşamasında iken kanuni veya mansup (atanmış) mirasçılar arasında aynen veya bölünerek taksiminde, taksime giren parsellerin bildirilen değerleri üzerinden binde 9 oranında harç tahsili gerekir. Ayrıca döner sermaye işletmesince belirlenen tarifeye göre taksim yevmiyesi için bir adet ücret tahsil edilir. Taksim işlemine konu olan parsel sayısının önemi yoktur.

UYGULAMA FAALİYETİ

İkametgâhı İstanbul/Sarıyer’de olan üç çocuğu ve eşi hayatta ayrıca başkaca çocuğu (nesebi düzgün olmayan) yok iken ölen kişi ile ilgili olarak hukuki durumları inceleyiniz.

İşlem Basamakları	Öneriler
➤ Mirasın intikalini inceleyiniz.	➤ Murisin eşi ve çocuklarının murisin terekesi ile ilgili bir tasarrufları olabilir mi? Tespit ediniz.
➤ Mirasın açıldığı yeri belirleyiniz.	➤ Mirasın nerede açılacağını tespit ediniz.
➤ Mirasın kazanılmasına hâkim olan ilkeleri inceleyiniz.	➤ Murisin eşi ve çocukları, mirası hep birlikte bütünüyle belli bir kısmını veya yalnızca kazanımları alabilir mi? İnceleyiniz.
➤ Mirasın reddi işlemini inceleyiniz.	➤ Murisin sağlığında arası bozuk olan çocuğu babasının mirasını reddedebilir mi, inceleyiniz.
➤ Miras şirketini inceleyiniz.	➤ Mirası elde etmek için bir araya gelen mirasçılar hukuki olarak nasıl bir topluluk oluştururlar, inceleyiniz.
➤ Mirasın taksimini inceleyiniz.	➤ Mirası elde etmek için bir araya gelen mirasçıların öncelikle yapmaları gerekeni inceleyiniz.
➤ Taksimin sona ermesini inceleyiniz.	➤ Mirasın çocukların mülkiyetine geçmesi için yapılacak işlemleri, tespit ediniz.
➤ Mirasın paylaşılmasını inceleyiniz.	➤ Murisin sağlığında ektiği tarlasının nasıl ürün vereceği belli değilken (az-çok, kâr-zarar) paylaşım hasada kadar geciktirilebilir mi? İnceleyiniz.

KONTROL LİSTESİ

Bu faaliyet kapsamında aşağıda listelenen davranışlardan kazandığınız beceriler için **Evet**, kazanamadığınız beceriler için **Hayır** kutucuğuna (X) işareti koyarak kendinizi değerlendiriniz.

	Değerlendirme Ölçütleri	Evet	Hayır
1	Mirasın intikalini incelediniz mi?		
2	Mirasın açıldığı yeri incelediniz mi?		
3	Mirasın kazanılmasına hâkim olan ilkeleri incelediniz mi?		
4	Mirasın reddi işlemini incelediniz mi?		
5	Miras şirketini incelediniz mi?		
6	Mirasın taksimini incelediniz mi?		
7	Taksim sona ermesini incelediniz mi?		
8	Mirasın paylaşılmasını incelediniz mi?		

DEĞERLENDİRME

Değerlendirme sonunda “Hayır” şeklindeki cevaplarınızı bir daha gözden geçiriniz. Kendinizi yeterli görmüyorsanız öğrenme faaliyetini tekrar ediniz. Bütün cevaplarınız “Evet” ise “Ölçme ve Değerlendirme” ye geçiniz.

ÖLÇME VE DEĞERLENDİRME

Aşağıdaki soruları dikkatlice okuyunuz ve doğru seçeneği işaretleyiniz.

1. Uzun süreden beri haber almama sebebine dayanan gaiplik kararında mirasın mirasçılara intikali için öngörülen teminat süresi ne zaman işlemeye başlar?
A) Son haber alma tarihinden itibaren
B) Son ilan tarihinden
C) Gaiplik kararının verildiği andan itibaren
D) Gaiplik kararının ölüm siciline tescili tarihinden itibaren
E) Terekenin mirasçılara tesliminden itibaren
2. Mirasçılardan mirasın açılmasından sonra miras ortaklığı içindeki taahhüt ve tasarruf işlemleri için aşağıdakilerden hangisi yanlıştır?
A) Mirasçı kendi payını diğer bir mirasçıya devredebilir.
B) Diğer mirasçıya devrin basit yazılı şekilde yapılması yeterlidir.
C) Mirasçı kendi payını mirasçılardan dışındaki üçüncü bir kişiye de devredebilir.
D) Üçüncü kişiye devrin geçerliliği noterlikçe düzenlenmesine bağlıdır.
E) Üçüncü kişiye devir hâlinde devralan üçüncü kişi mirasçı sıfatını kazanır ve mirasçılıktan kaynaklanan bütün haklara sahip olur.
3. Mirasın en yakın yasal mirasçıların tamamı tarafından reddolunması hâlinde aşağıdakilerden hangisi doğrudur?
A) Miras devlete kalır.
B) Mirasın alacaklılarına kalır.
C) Miras, sulh mahkemesince iflas hükümlerine göre tasfiye edilir.
D) Atanmış mirasçılara kalır.
E) Kamuya yararlı dernek ve vakıflara kalır.
4. Aşağıdakilerden hangisi mirastan yoksunluk sebeplerinden biri değildir?
A) Bir otomobil kazası sonucu miras bırakanın ölümüne neden olmak
B) Miras bırakanın hipnotizma veya işkence ile ayırtım gücünü kaybetmesine neden olmak
C) Miras bırakanı aldatarak onun ölümüne bağlı bir tasarrufta bulunmasını sağlamak
D) Miras bırakanın ölümünden sonra yapmış olduğu yazılı vasiyetnameyi yakmak
E) Hepsisi
5. Mirasın reddi ile ilgili olarak aşağıda verilenlerden hangisi yanlıştır?
A) Yasal ve atanmış mirasçılar mirası reddedebilirler.
B) Miras üç ay içinde reddolunabilir.
C) Mirasın reddi, mirasçılardan sulh mahkemesine sözlü veya yazılı beyanla yapılır.
D) Mirasın reddi, bir şarta bağlı olarak yapılabilir.
E) Yasal süresi içinde mirası reddetmeyen bir mirasçı, mirası kayıtsız şartsız kazanmış olur.

DEĞERLENDİRME

Cevaplarınızı cevap anahtarıyla karşılaştırınız. Yanlış cevap verdiğiniz ya da cevap verirken tereddüt ettiğiniz sorularla ilgili konuları faaliyete geri dönerek tekrarlayınız. Cevaplarınızın tümü doğru ise “Modül Değerlendirme”ye geçiniz.

MODÜL DEĞERLENDİRME

Aşağıda verilen cümlelerde boş bırakılan yerlere doğru sözcükleri yazınız.

1. Ölümüyle birlikte mal varlığı mirasçı dediğimiz kişilere geçen kimseye denir.
2. Ölmüş veya gaipliğine karar verilmiş bir kimsenin mirasının (terekesinin) intikal ettiği gerçek veya tüzel kişiye denir.
3. Her mirasçı, terekedeki belirli malların aynen, olanak yoksa satış yoluyla paylaşılmasına karar verilmesini mahkemesinden isteyebilir.

Aşağıda verilen cümleleri doğru - yanlış durumuna göre işaretleyiniz.

4. () Eşin 3. Zümre ile birlikte mirasçı olması durumunda saklı payı, kanuni miras payının $\frac{3}{4}$ 'üdür.
5. () Eşin tek başına mirasçı olması durumunda saklı payı, kanuni miras payının $\frac{3}{4}$ 'üdür.

DEĞERLENDİRME

Cevaplarınızı cevap anahtarıyla karşılaştırınız. Yanlış cevap verdiğiniz ya da cevap verirken tereddüt ettiğiniz sorularla ilgili konuları faaliyete geri dönerek tekrarlayınız. Cevaplarınızın tümü doğru ise bir sonraki “Uygulamalı Test”e geçiniz.

UYGULAMALI TEST

Uzun yıllardır evli olan F ve C'nin çocukları yoktur. Karı koca çocuk sevgisini arkadaşlarının kızı olan E'de giderdikleri için ona çok düşkündürler. F, işi icabı sık sık şehir dışına çıkmaktadır ve başka bir şehirde imam nikâhli eşi Z vardır.

F'nin iş seyahatine çıktığında araçla seyahat ederken otobanda saldırıya uğrar ve ağır yaralanır. İki hafta hastanede kalan F kurtarılamayarak hayatını kaybeder.

F, hastanede yoğun narkoz altında yatmakta iken Z'nin annesi D ile bir doktor huzurunda mallarının yarısını C'ye (E'ye bakması ve okutması karşılığında); diğer yarısını da Z'ye (evlenmemesi karşılığında) bırakmıştır.

Yukarıda verilen örnek olay incelemesindeki hukuki durumları inceleyiniz.

İşlemler Basamakları	Öneriler
➤ Murisi belirleyiniz.	➤ Olaydaki murisin kim olduğunu tespit ediniz.
➤ Kanuni mirasçıları belirleyiniz.	➤ Olaydaki kanuni mirasçıyı tespit ediniz.
➤ F'nin Z lehine yaptığı beyanın nasıl bir hukuki işlem olduğunu tespit ediniz.	➤ Koşul, hak ehliyetini kısıtlamaktadır. Bu nedenle hukuka aykırılığını araştırınız.
➤ F'nin C'nin lehine yaptığı beyanın nasıl bir hukuki işlem olduğunu tespit ediniz.	➤ Yüklemenin yerine getirilmemesi ölüme bağlı tasarrufun geçerliliğini etkileyip etkilemediğini tespit ediniz.
➤ F'nin E lehine yaptığı beyanın nasıl bir hukuki işlem olduğunu tespit ediniz.	➤ Yedek mirasçının atanabileceğini göz önünde bulundurunuz.
➤ F'nin narkozluyken yaptığı beyanların geçerliliğini tespit ediniz.	➤ Tasarruf ehliyetinin olabilirliğini göz önünde bulundurunuz.
➤ F'nin hiçbir mirasçısı olmasa C'nin ne kadar miras payı alabileceğini belirleyiniz.	➤ Başka mirasçı olmadığı durumda C'nin mirasın ne kadarını alabileceğini düşününüz.

KONTROL LİSTESİ

Bu modül kapsamında aşağıda listelenen davranışlardan kazandığınız beceriler için Evet, kazanmadığınız beceriler için Hayır kutucuğuna (X) işareti koyarak kendinizi değerlendiriniz.

	Değerlendirme Ölçütleri	Evet	Hayır
1	Murisi belirlediniz mi?		
2	Kanuni mirasçıları belirlediniz mi?		
3	F'nin Z lehine yaptığı beyanın nasıl bir hukuki işlem olduğunu tespit ettiniz mi?		
4	F'nin C'nin lehine yaptığı beyanın nasıl bir hukuki işlem olduğunu tespit ettiniz mi?		
5	F'nin E lehine yaptığı beyanın nasıl bir hukuki işlem olduğunu tespit ettiniz mi?		
6	F'nin narkozluyken yaptığı beyanların geçerliliğini tespit ettiniz mi?		
7	F'nin hiçbir mirasçısı olmasa C'nin ne kadar miras payı alabileceğini belirlediniz mi?		

DEĞERLENDİRME

Değerlendirme sonunda “Hayır” şeklindeki cevaplarınızı bir daha gözden geçiriniz. Kendinizi yeterli görmüyorsanız öğrenme faaliyetlerini tekrar ediniz. Bütün cevaplarınız “Evet” ise bir sonraki modüle geçmek için öğretmeninize başvurunuz.

CEVAP ANAHTARLARI

ÖĞRENME FAALİYETİ 1'İN CEVAP ANAHTARI

1	Gerçek
2	Ailenin korunması ve mirasçılığı
3	Miras
4	Tereke
5	Doğru
6	Yanlış
7	Doğru
8	Yanlış

ÖĞRENME FAALİYETİ 2'NİN CEVAP ANAHTARI

1	İradi mirasçılık
2	Ölüme bağlı tasarruflar
3	Vasiyetname
4	Miras mukavelesi
5	İrade beyanının anlamı
6	Sözlü olarak
7	Mahfuz hisseli (saklı paylı)
8	Resmî vasiyetname
9	Yetkili memura
10	Tenkis (azaltma)
11	Yanlış
12	Yanlış
13	Doğru
14	Doğru
15	Yanlış
16	Yanlış

ÖĞRENME FAALİYETİ 3'ÜN CEVAP ANAHTARI

1	A
2	B
3	C
4	A
5	B

MODÜL DEĞERLENDİRMENİN CEVAP ANAHTARI

1	Muris (Miras Bırakan)
2	Mirasçı
3	Sulh hukuk
4	Doğru
5	Doğru

KAYNAKÇA

- AKINTÜRK Turgut, Neval OKAN, **Hukuka Giriş**, Anadolu Üniversitesi, Açık Öğretim Fakültesi tarafından T.C. Anadolu Üniversitesi yayını nu.1359 Açık Öğretim Fakültesi Yayını nu:726 6.baskı
- ÖZKAN Hasan, **Sulh Hukuk Davaları ve Tatbiki**, Legal Yayıncılık, İstanbul, 2007.
- PALAMUT Mehmet E. , **Medeni Hukuk**, Alfa Yayınları, 2004.
- 22.11.2001 tarihinde yürürlüğe giren 4721 Türk Medeni Kanunu
- AYAN Mehmet, **Medeni Hukuka Giriş**, Mimoza Yayınları, Konya, 2003.